



# Šaldytuvas

## Naudotojo vadovas

RB3\*T\*/RL3\*T\*/RB3\*A\*/RL3\*A\*

**SEB**

Pastatomasis prietaisas

**SAMSUNG**



# Turinys

---

<b>Saugos informacija</b>	<b>3</b>
Ką turėtumėte žinoti apie saugos instrukcijas	3
Svarbūs saugos ženklai ir atsargumo priemonės	5
Svarbūs saugos nurodymai	5
Griežto įspėjimo ženklai, naudojami gabenant ir eksploatavimo vietoje	9
Svarbiausi montavimo įspėjimai	10
Instaliavimo perspėjimo ženklai	13
Svarbiausi naudojimo įspėjimai	14
Naudojimo įspėjimai	19
Valymo įspėjimai	22
Svarbiausi utilizavimo įspėjimai	24
Papildomi patarimai, kaip saugiai naudotis šaldytuvu	25
Nurodymai dėl EEJA	26
<b>Montavimas</b>	<b>27</b>
Šaldytuvo apžvalga	27
Nuosekli montavimo eiga	28
<b>Veikimas</b>	<b>34</b>
Valdymo skydas	34
Specialiosios funkcijos	37
<b>Priežiūra</b>	<b>41</b>
Durų rankenos padėties keitimas (modeliams su įprasto tipo rankenomis)	41
Durų atidarymo pusės pakeitimas (tik atitinkamuose modeliuose)	42
Naudojimas ir priežiūra	56
Valymas	58
Keitimas	58
Montavimas poromis	59
<b>Gedimų paieška ir šalinimas</b>	<b>65</b>
Bendroji informacija	65
Ar šaldytuvas skleidžia keistus garsus?	67
<b>Priedas</b>	<b>69</b>
Saugos instrukcija	69
Montavimo instrukcija	69
Temperatūros instrukcija	70
Informacija apie modelį ir atsarginių dalių užsakymą	73



# Saugos informacija

Prieš naudodami šaldytuvą „Samsung“ atidžiai perskaitykite šį naudotojo vadovą, kad būtų užtikrinta, jog žinote, kaip valdyti savo naujojo prietaiso savybes ir funkcijas saugiai ir veiksmingai.

## Ką turėtumėte žinoti apie saugos instrukcijas

- Įspėjimai ir svarbios saugumo instrukcijos šiame vadove neapima visų galimų sąlygų ir situacijų. Montuodami, techniškai prižiūradami ir eksploatuodami šį prietaisą turite vadovautis bendraja nuovoka.
- Šios naudojimo instrukcijos apima įvairius modelius, todėl įsigyto šaldytuvo charakteristikos gali šiek tiek skirtis nuo aprašytų šiame vadove ir gali būti taikomi ne visi įspėjamieji ženklai. Jei kyla klausimų arba neaiškumų, kreipkitės į artimiausią techninės priežiūros centrą arba atsakymų ieškokite svetainėje [www.samsung.com](http://www.samsung.com).
- Šaldytuve naudojama šaldomoji medžiaga R-600a arba R-134a. Patikrinkite prietaiso galinėje dalyje esančią kompresoriaus etiketę arba šaldytuvo viduje esančią techninių parametrų etiketę, kad sužinotumėte, kokia šaldomoji medžiaga naudojama jūsų prietaise. Jei šiame gaminyje yra degiųjų dujų (šaldomoji medžiaga R-600a), dėl šio gaminio šalinimo kreipkitės į vietinę įstaigą.
- Kad įvykus nuotėkiui iš šaldomosios medžiagos kontūro nesusidarytų degaus oro ir dujų mišinio, reikia užtikrinti pakankamą patalpos dydžio ir prietaise naudojamos šaldomosios medžiagos kiekio santykį.
- Nemėginkite jungti prietaiso, jei pastebėjote gedimo požymių. Jei kyla abejonių, kreipkitės į pardavėją. Kiekvienai įrenginio viduje esančiai 8 g šaldomajai medžiagai R-600a reikalinga 1 m<sup>3</sup> dydžio erdvė.



## Saugos informacija

---

Šaldomosios medžiagos kiekis nurodytas identifikavimo lentelėje, esančioje prietaiso viduje.

- Iš vamzdelių ištekėjusi šaldomoji medžiaga gali užsiliepsnoti ar pažeisti akis. Jei iš vamzdelių teka šaldomoji medžiaga, venkite atviros ugnies, nuo prietaiso patraukite visus degius objektus ir nedelsdami išvėdinkite patalpą.
  - Antraip galimas gaisras arba sproginimas.
- Laikykitės šių nurodymų, kad neužterštumėte maisto:
  - Palikus dureles atidarytas ilgesnį laiką, prietaiso skyriuose gali labai pakilti temperatūra.
  - Reguliariai valykite paviršius, kurie liečiasi su maistu, ir pasiekiamas drenažo sistemas.
  - Išvalykite vandens rezervuarus, jei jie nebuvo naudojami 48 val.; praplaukite vandens sistemą, prijungtą prie vandens tiekimo šaltinio, jei vanduo nebuvo išleistas 5 dienas.
  - Žalią mėsą ir žuvį laikykite tinkamoje taroje šaldytuve, kad nesiliestų su kitais maisto produktais arba ant jų nelašėtų.
  - Dviejų žvaigždučių užšaldytų maisto produktų laikymo kameros tinka iš anksto užšaldytiems maisto produktams laikyti, ledams laikyti arba gaminti ir ledų kubeliams gaminti.
  - Vienos, dviejų ir trijų žvaigždučių kameros netinka šviežiam maistui užšaldyti.
  - Jei šaldymo prietaisas paliekamas tuščias ilgesnį laiką, jį išjunkite, atitirpinkite, išvalykite ir išdžiovinkite, o dureles palikite atidarytas, kad nesusidarytų pelėsis.





---

## Svarbūs saugos ženklai ir atsargumo priemonės

---

Laikykitės visų šiame vadove pateiktų saugos instrukcijų. Šiame vadove naudojami šie saugos ženklai.

### **ĮSPĖJIMAS**

Pavojai arba nesaugi eksploatacija gali baigtis sunkiomis traumomis ir (arba) mirtimi, arba sugadinti turtą.

### **DĖMESIO**

Pavojai arba nesaugi eksploatacija gali baigtis sunkiomis traumomis ir (arba) sugadinti turtą.

### **PASTABA**

Naudinga informacija, kuri padės naudotojui geriau suprasti, kaip naudotis šaldytuvu ir jo funkcijomis.

Šie įspėjamieji ženklai apsaugo nuo traumų jus ir kitus asmenis.

Atidžiai jais vadovaukitės.

Kai perskaitysite, šį vadovą, o ypač šį skyrių, laikykite ateičiai, nes vėliau gali prireikti paskaityti.

---

## Svarbūs saugos nurodymai

---



Įspėjimas. Gaisro pavojus / degiosios medžiagos





## Saugos informacija

---

### **ĮSPĖJIMAS**

- Statydami prietaisą į vietą, atkreipkite dėmesį, kad maitinimo laidas neįstrigtų ir nebūtų apgadintas.
- Nejunkite už prietaiso ilgintuvų su keliais lizdais ar nešiojamųjų maitinimo šaltinių.
- Pripildykite tik geriamojo vandens.
- Prijunkite tik prie geriamojo vandens tiekimo šaltinio.
- Neuždenkite buitiniame prietaise esančių arba pastate įmontuotų ventiliacijos angų.
- Atšildymo procesui paspartinti nenaudokite mechaninių prietaisų ar kitų priemonių, kurių nenurodė gamintojas.
- Nepažeiskite šaldomosios medžiagos kontūro.
- Buitinio prietaiso maisto saugojimo skyriuose nenaudokite elektrinių prietaisų, nebent juos rekomenduotų gamintojas.
- Šis prietaisas nėra skirtas naudoti asmenims (įskaitant vaikus), turintiems ribotų fizinių, jutiminių ar protinių gebėjimų, neturintiems patirties ir žinių, kaip naudotis, išskyrus atvejus, kai jie prižiūrimi arba už šį prietaisą atsakingas asmuo suteikė jiems saugos informacijos.
- Naudoti šį prietaisą vaikai nuo 8 metų amžiaus ir asmenys, turintys ribotų fizinių, jutiminių ar protinių gebėjimų arba neturintys patirties ar žinių, gali tik prižiūrimi arba tik tuo atveju, jeigu jiems buvo paaiškinta, kaip saugiai naudoti prietaisą, ir jie suprato gresiančius pavojus. Draudžiama vaikams žaisti su prietaisu. Draudžiama neprižiūrimiems vaikams atlikti valymo ir priežiūros darbus. Vaikai nuo 3 iki 8 metų gali sudėti maistą į šaldymo prietaisus ir jį išimti.



- Jei pažeistas maitinimo laidas, jį, kad nesugadintų siurblio, turi pakeisti gamintojas, gamintojo priežiūros atstovas ar panašios kvalifikacijos asmuo.
- Elektros lizdas turi būti lengvai pasiekiamas, kad pavojaus atveju prietaisą būtų galima greitai atjungti nuo maitinimo.
  - Jis turi būti kitoje vietoje nei prietaiso galinė dalis.
- Nelaikykite šiame prietaise sprogiųjų medžiagų, tokių kaip aerozolių flakonai su degiuoju propelentu.
- Jei prietaise įsuktos šviesos diodų lemputės, nemėginkite išmontuoti lempučių gaubtų ir šviesos diodų lempučių patys.
  - Kreipkitės į „Samsung“ techninės priežiūros centrą.
  - Naudokite gamintojo ar techninės priežiūros specialisto tiekiamas šviesos diodų lemputes.
- Energija bus vartojama efektyviai, jei visus vidaus elementus, pavyzdžiui, krepšius, stalčius, lentynas, laikysite gamintojo nurodytoje vietoje.
- Kad naudojant šį gaminį būtų sutaupoma kuo daugiau energijos, visas lentynas, stalčius ir krepšelius palikite jiems skirtose vietose.

### Kaip sumažinti energijos sąnaudas

- Prietaisą sumontuokite vėsioje, sausoje ir pakankamai vėdinamoje patalpoje.
- Žiūrėkite, kad ant jo negalėtų patekti tiesioginė saulės šviesa, ir nestatykite jo šalia tiesioginių šilumos šaltinių (pavyzdžiui, radiatorių).
  - Neuždenkite nė vienos oro angos arba grotelių, kad nesumažėtų energijos vartojimo efektyvumas.



## Saugos informacija

---

- Nedėkite į prietaisą karšto maisto – palaukite, kol jis atvės.
- Užšaldytus maisto produktus atšildykite šaldytuve. Žemos temperatūros užšaldyti maisto produktai gali atvėsinti šaldytuve esančius maisto produktus.
- Dėdami į prietaisą maisto produktus arba išimdami iš jo ilgai nelaikykite atvertų durelių.
- Kuo trumpiau laikysite atidarytas dureles, tuo mažiau ledo susidarys šaldiklyje.
- Reguliariai valykite šaldytuvo galinę dalį. Dėl dulkių didėja energijos sąnaudos.
- Nenustatykite žemesnės temperatūros, nei būtina.
- Užtikrinkite, kad prie šaldytuvo pagrindo ir galinės sienelės būtų pakankamai vietos orui išeiti. Neuždenkite oro ventiliacijos angų.
- Montuodami palikite vietos dešinėje, kairėje, gale ir viršuje. Taip sumažės elektros energijos sąnaudos ir už elektrą mokėsite mažiau.
- Patartina pakilti tokius tarpus:
  - dešinėje, kairėje ir užpakalyje: daugiau kaip 50 mm
  - viršuje: daugiau kaip 100 mm

**Šis prietaisas skirtas naudoti buityje ir panašioje aplinkoje, pavyzdžiui:**

- parduotuvių, biurų ir kitų darbuotojų darbuotojų virtuvėse;
- ūkiuose, viešbučių ar motelių klientų patalpose ir panašiose gyvenamosios paskirties vietose;
- nakvynės ir pusryčių paslaugas teikiančiose įstaigose;





- 
- viešojo maitinimo ir panašių ne gyvenamosios paskirties objektų patalpose.

## Griežto įspėjimo ženklai, naudojami gabenant ir eksploatavimo vietoje

---

### ĮSPĖJIMAS

- Gabenant ir montuojant prietaisą būtina užtikrinti, kad būtų nepažeistos šaldomosios medžiagos kontūro dalys.
  - Iš vamzdelio ištekėjusi šaldomoji medžiaga gali užsiliepsnoti ar pažeisti akis. Jei pastebėjote nuotėkį, nenaudokite atviros liepsnos ar potencialių ugnies šaltinių ir keletą minučių vėdinkite kambarį, kuriame pastatytas prietaisas.
  - Šio prietaiso sudėtyje yra nedidelis šaldomosios medžiagos izobutano (R-600a) kiekis; šios gamtinės dujos nekenkia aplinkai, tačiau yra degios. Gabenant ir montuojant prietaisą būtina užtikrinti, kad būtų nepažeistos šaldomosios medžiagos kontūro dalys.



# Saugos informacija

---

## Svarbiausi montavimo įspėjimai

---

### ĮSPĖJIMAS

- Nemontuokite šaldytuvo drėgnoje vietoje ar ten, kur ant jo galėtų patekti vandens.
  - Dėl pažeistos elektros detalių izoliacijos gali kilti elektros smūgio ar gaisro pavojus.
- Nestatykite šaldytuvo tiesioginėje saulės šviesoje arba prie šilumos šaltinių, patalpos šildytuvų ar kitų prietaisų.
- Nejunkite kelių prietaisų į vieną šakotuvą. Šaldytuvas turi būti įjungtas į atskirą elektros lizdą, kurio įtampa atitinka įtampą, nurodytą šaldytuvo techninių duomenų lentelėje.
  - Taip užtikrinamas didžiausias veiksmingumas ir neperkraunamos namo elektros grandinės, kurios dėl perkaitusių laidų galėtų kelti gaisro pavojų.
- Jei elektros lizdas sienoje netvirtai laikosi, nekiškite į jį maitinimo kištuko.
  - Kyla elektros smūgio ar gaisro pavojus.
- Nenaudokite elektros laido, jei jis įtrūkęs ar nusidėvėjęs per visą ilgį arba kuriame nors gale.
- Nelenkite maitinimo laido ir nedėkite ant jo sunkių daiktų.
- Netraukite ir smarkiai nelenkite maitinimo laido.
- Nesusukite ir neriškite maitinimo laido.
- Nekabinkite maitinimo laido ant metalinių daiktų, nedėkite ant jo sunkių daiktų, nesprauskite jo tarp daiktų ir neužkiškite jo už prietaiso.
- Perkeldami šaldytuvą būkite atsargūs, kad jo nenuverstumėte arba nepažeistumėte elektros laido.
  - Gali kilti elektros smūgio ar gaisro pavojus.





- Niekada nebandykite ištraukti šaldytuvo kištuko laikydami už maitinimo laido. Visada suimkite kištuką ir traukite jį tiesiai iš kištukinio sieninio lizdo.
  - Pažeistas laidas gali sukelti trumpąjį grandinės jungimą, gaisrą ir (arba) elektros iškrovą.
- Prie šaldytuvo nenaudokite purškiklių.
  - Prie šaldytuvo naudojami purškikliai gali sukelti sprogimą arba gaisrą.
- Nemontuokite šio prietaiso šalia šildytuvo ar degios medžiagos.
- Nemontuokite prietaiso ten, kur gali nutekėti dujų.
  - Gali kilti elektros smūgio ar gaisro pavojus.
- Prieš pradėdant naudoti, šaldytuvą būtina tinkamai pastatyti ir sumontuoti pagal šiame vadove pateiktus nurodymus.
- Prijunkite maitinimo kištuką tinkamai, kad laidas eitų žemyn.
  - Jei kištuką į lizdą kišate laidu aukštyn, laidas gali būti nukirstas ir sukelti gaisrą arba elektros smūgį.
- Žiūrėkite, kad maitinimo kištuko nesuspaustumėte ir nepažeistumėte užpakaline šaldytuvo dalimi.
- Padėkite visas pakavimo medžiagas vaikams nepasiekiamoje vietoje.
  - Vaikui, užsimovusiam ant galvos pakuotės medžiagas, kyla mirtinas pavojus uždusti.
- Nemontuokite šio prietaiso drėgnoje, tepaluotoje ar dulkėtoje vietoje arba ten, kur patenka tiesioginės saulės šviesos ar vandens (lietaus lašų).
  - Dėl pažeistos elektros detalių izoliacijos gali kilti elektros smūgio ar gaisro pavojus.





## Saugos informacija

---

- Jei šaldytuve yra dulkių ar vandens, ištraukite maitinimo kištuką ir kreipkitės į „Samsung Electronics“ techninės priežiūros centrą.
  - Priešingu atveju kyla gaisro pavojus.
- Nelipkite ant prietaiso ir nedėkite ant jo jokių daiktų (pavyzdžiui, skalbinių, uždegtų žvakių, neužgesintų cigarečių, indų, cheminių medžiagų, metalinių daiktų ir pan.).
  - Taip išvengsite elektros smūgio, gaisro, gaminio gedimų ar traumų.
- Prieš pirmą kartą jungdami gaminį į elektros tinklą, turite pašalinti nuo jo visą apsauginę plastikinę plėvelę.
- Būtina prižiūrėti vaikus, kad jie nežaistų su tvirtinimo žiedais, skirtais durims sureguliuoti, arba vandens vamzdžių kabėmis.
  - Vaikui, nurijusiam tvirtinimo žiedą arba vandens vamzdžių kabę, kyla mirtinas pavojus uždusti. Tvirtinimo žiedus ir vandens vamzdžių kabes laikykite vaikams nepasiekiamoje vietoje.
- Šaldytuvą būtina saugiai įžeminti.
  - Prieš bandydami apžiūrėti arba remontuoti bet kurią prietaiso dalį, visada įsitikinkite, kad šaldytuvą įžeminote. Srovės nuotėkis gali sukelti sunkų elektros smūgį.
- Elektros įžeminimo reikmėms jokia būdu nenaudokite dujų vamzdžio, telefono linijų ar kitų galimų žaibolaidžių.
  - Šaldytuvą reikia įžeminti, kad ant laidžių jo dalių neatsirastų įtampos arba kad nekiltų pavojaus patirti elektros smūgį susidarius srovės nuotėkiui iš šaldytuvo.





- 
- Antraip gali kilti elektros smūgio, gaisro, sprogimo ar gaminio gedimų pavojus.
  - Tvirtai įkiškite maitinimo kištuką į elektros lizdą. Nenaudokite pažeistų maitinimo kištukų, pažeistų maitinimo laidų ar nepritvirtintų elektros lizdų.
    - Gali kilti elektros smūgio ar gaisro pavojus.
  - Šaldytuvo saugiklius privalo keisti kvalifikuotas specialistas arba techninės priežiūros darbus atliekanti bendrovė.
    - Taip išvengsite elektros smūgio ar traumų.

## Instaliavimo perspėjimo ženklai

---

### **DĖMESIO**

- Apie šaldytuvą palikite pakankamai vietos ir montuokite jį ant plokščio paviršiaus.
  - Jei šaldytuvas stovi ne horizontaliai, aušinimo galia ir veikimo patikimumas gali būti riboti.
- Prieš dėdami maisto produktus, sumontuotą ir įjungtą prietaisą palikite pastovėti nuo dviejų iki trijų valandų.
- Pritygtinai rekomenduojame, kad šaldytuvą montuotų kvalifikuotas specialistas arba priežiūros bendrovė.
  - Antraip galimas elektros smūgis, gaisras, sprogimas, gedimas ar trauma.





# Saugos informacija

---

## Svarbiausi naudojimo įspėjimai

---

### ĮSPĖJIMAS

- Nejunkite maitinimo kištuko į lizdą sienoje drėgnomis rankomis.
  - Galite patirti elektros smūgį.
- Nedėkite jokių daiktų ant prietaiso viršaus.
  - Atidarant ar uždarant duris iš šaldiklio gali iškristi įvairių maisto produktų, galinčių sukelti traumą ir (arba) padaryti materialinės žalos.
- Nekiškite rankų, kojų ar metalinių daiktų (pavyzdžiui, valgomųjų lazdelių) į šaldytuvo apačioje arba užpakalinėje dalyje esančias ertmes.
  - Galite patirti elektros smūgį arba susižeisti.
  - Galite susižeisti į bet kurias aštrias briaunas.
- Nelieskite šaldiklio sienelių ar šaldiklyje laikomų produktų drėgnomis rankomis.
  - Galite nušalti rankas.
- Ant šaldytuvo nedėkite vandens pripildytos taros.
  - Jei jis išsilies, kils gaisro arba elektros smūgio pavojus.
- Nelaikykite lakiųjų ar degiųjų medžiagų (benzeno, skiediklių, propano dujų, alkoholio, eterio, suskystintųjų dujų ir panašių produktų) ar daiktų šaldytuve.
  - Šis šaldytuvus skirtas tik maistui laikyti.
  - Gali kilti gaisras arba sproginimas.
- Būtina prižiūrėti vaikus, kad jie nežaistų su šiuo prietaisu.
  - Saugokite pirštus nuo siaurų plyšių. Tarpai tarp durų ir korpuso turi būti siauri. Būkite atsargūs, kai atidarote duris šalia būnant vaikams.



- Nekiškite savo arba vaikų pirštų tarp durų.
  - Nekiškite pirštų į tarpelius tarp durų kairėje ir dešinėje pusėse. Jei jūsų pirštai yra tarp durų, būkite atsargūs atidarydami duris.
- Neleiskite vaikams kabintis ant durų ar duryse esančių talpyklų. Jie gali sunkiai susižeisti.
- Neleiskite vaikams lipti į šaldytuvą. Jie gali užstrigti.
- Nekiškite rankų po įrenginiu.
  - Galite susižeisti į bet kurias aštrias briaunas.
- Nelaikykite šaldytuve jokių farmacinių produktų, mokslinių tyrimų medžiagų ar kitų žemai temperatūrai jautrių produktų.
  - Šaldytuve negalima laikyti produktų, kuriems taikomi griežti temperatūros reikalavimai.
- Užuodę vaistų ar dūmų kvapą, nedelsdami ištraukite maitinimo laido kištuką iš lizdo ir kreipkitės į „Samsung Electronics“ techninės priežiūros centrą.
- Jei šaldytuve yra dulkių ar vandens, ištraukite maitinimo kištuką ir kreipkitės į „Samsung Electronics“ techninės priežiūros centrą.
  - Priešingu atveju kyla gaisro pavojus.
- Neleiskite vaikams lipti ant stalčiaus.
  - Stalčius gali sulūžti ir jie gali paslysti.
- Jei paliecate šaldytuvą be priežiūros, uždarykite duris ir neleiskite lipti į šaldytuvą vaikams.
- Neleiskite kūdikiams ar vaikams lipti į stalčių.
  - Įstrigę jie gali uždusti arba susižeisti.
- Šaldytuvo neperkraudkite maistu.
  - Kai atidarote dureles, iš šaldytuvo vidaus gali iškristi maisto ir sužeisti jus ir (arba) būti pažeistas pats.



## Saugos informacija

---

- Nepurškite lakiųjų medžiagų, pavyzdžiui, insekticidų, ant prietaiso.
  - Jos ne tik kenkia žmonėms, bet ir gali sukelti elektros smūgį, gaisrą ir gali sugadinti gaminį.
- Nekiškite pirštų ar kitų objektų į vandens dozatoriaus angą, ledo kanalą ir ledo gaminimo įrenginio krepšelį.
  - Galite susižeisti ar sugadinti šį daiktą.
- Nenaudokite ir nedėkite šalia šaldytuvo arba į jį medžiagų, kurias veikia temperatūra, tokių kaip degiosios dujos, degūs daiktai, sausasis ledas, vaistai ar cheminės medžiagos.
- Nedžiovinkite šaldytuvo vidaus plaukų džiovintuvu. Nedėkite uždegtos žvakės į šaldytuvą blogam kvapui panaikinti.
  - Gali kilti elektros smūgio ar gaisro pavojus.
- Į vandens rezervuarą, ledo dėklą ir vandens kubelius pilkite tik geriamąjį vandenį (mineralinį arba filtruotą).
  - Į rezervuarą nepilkite arbatos, sulčių ar sportininkams skirtų gėrimų, nes jie gali sugadinti šaldytuvą.
- Nelipkite ant prietaiso ir nedėkite ant jo jokių daiktų (pavyzdžiui, skalbinių, uždegtų žvakių, neužgesintų cigarečių, indų, cheminių medžiagų, metalinių daiktų ir pan.). Taip išvengsite elektros smūgio, gaisro, gaminio gedimų ar traumų. Ant prietaiso nedėkite vandens pripildytos taros.
  - Jei jis išsilies, kils gaisro arba elektros smūgio pavojus.
- Niekada ilgai nežiūrėkite tiesiai į UV LED lempą.
  - Akys gali pavargti veikiant ultravioletiniams spinduliams.







- Nedėkite lentynos dugnu aukštyn. Gali nesuveikti lentynos stabdiklis.
  - Iškritus stiklinei lentynai galima susižeisti.
- Saugokite pirštus nuo siaurų plyšių. Tarpai tarp durų ir korpuso turi būti siauri. Būkite atsargūs, kai atidarote duris šalia būnant vaikams.
- Aptikę dujų nuotėkį, venkite atviros liepsnos arba uždegimo šaltinių ir kelias minutes vėdinkite kambarį, kuriame stovi prietaisas.
  - Nelieskite prietaiso ar maitinimo laido.
  - Nenaudokite ventiliatoriaus.
  - Kibirkštis gali sukelti sprogimą ar gaisrą.
- Butelius laikykite vieną šalia kito taip, kad jie neiškristų.
- Šis prietaisas skirtas maistui laikyti namų aplinkoje.
- Nekiškite pirštų ar kitų objektų į vandens dozatoriaus angą, ledo kanalą ir ledo gaminimo įrenginio krepšelį.
  - Galite susižeisti ar sugadinti šį daiktą.
- Nemėginkite taisyti, išmontuoti ar keisti šaldytuvo konstrukcijos patys.
- Nenaudokite jokių kitų saugiklių (varinės ar plieninės vielutės ir pan.), išskyrus standartinius.
- Jeigu jūsų šaldytuvą reikia remontuoti arba permontuoti, kreipkitės į artimiausią techninės priežiūros centrą.
  - Taip išvengsite elektros smūgio, gaisro, gaminio gedimų ar traumų.
- Jeigu šaldytuvas skleidžia degėsių kvapą arba dūmus, nedelsdami atjunkite jį nuo elektros tinklų ir kreipkitės į savo „Samsung Electronics“ techninės priežiūros centrą.
  - Taip išvengsite elektros smūgio ar gaisro pavojų.



## Saugos informacija

---

- Prieš keisdami šaldytuvo vidinio apšvietimo lemputes ištraukite maitinimo laido kištuką iš elektros lizdo.
  - Antraip kils elektros smūgio pavojus.
- Jeigu jums sudėtinga pakeisti ne šviesos diodų lemputę, kreipkitės į „Samsung“ techninės priežiūros centrą.
- Tvirtai įkiškite maitinimo kištuką į elektros lizdą.
- Nenaudokite pažeistų maitinimo kištukų, pažeistų maitinimo laidų ar nepritvirtintų elektros lizdų.
  - Gali kilti elektros smūgio ar gaisro pavojus.



---

## Naudojimo įspėjimai

---

### DĖMESIO

- Atitirpinto maisto pakartotinai neužšaldykite.
  - Užšaldytame ir atitirpintame maiste kenksmingos bakterijos dauginasi greičiau nei šviežiame.
  - Maistą atitirpinus antrą kartą, suirs dar daugiau ląstelių, todėl išsiskirs drėgmė ir pakis produkto vientisumas.
- Neatitirpinkite mėsos kambario temperatūroje.
  - Ar žalią produktą vartoti saugu, priklausys nuo to, ar jis buvo tinkamai užšaldytas.
- Nestatykite stiklinių ar butelių arba gazuotų gėrimų į šaldiklį.
  - Indas gali užšalti arba suskilti, dėl to galima susižeisti.
- Naudokite tik su šaldytuvu gautą ledo gaminimo įrenginį.
- Jei ilgam išvažiuojate iš namų (pvz., atostogauti) ir vandens ar ledo dozatoriaus nenaudosite, uždarykite vandens vožtuvą.
  - Kitaip vanduo gali nutekėti.
- Jei nenaudosite šaldytuvo labai ilgai (3 savaites ar ilgiau), ištuštinkite šaldytuvą ir ledo krepšelį, atjunkite nuo elektros tinklo, uždarykite vandens vožtuvą, nuvalykite drėgmę nuo vidinių sienelių ir palikite dureles praviras, kad viduje neatsirastų kvapų ir pelėsių.
- Gaminio veiksmingumas bus didžiausias, jei:
  - Nedėsite maisto produktų per arti oro angų, esančių užpakalinėje prietaiso sienelėje, nes jie gali trukdyti oro apytakai šaldytuve.
  - Prieš dėdami į šaldytuvą, maisto produktus tinkamai suvyniosite arba sudėsite į orui nelaidžius indus.





## Saugos informacija

---

- Paisykite ilgiausios maisto produktų laikymo trukmės ir šaldytų produktų galiojimo datų.
- Nereikia atjungti šaldytuvo nuo maitinimo šaltinio, jei būsite išvažiavę trumpiau nei tris savaites. Tačiau, jei būsite išvažiavę ilgiau nei tris savaites, išimkite visus maisto produktus ir ledą iš ledo krepšelio, atjunkite šaldytuvą nuo elektros tinklo, uždarykite vandens vožtuvą, nuvalykite drėgmę nuo vidinių sienelių ir palikite dureles atidarytas, kad viduje neatsirastų kvapų ir pelėsių.
- Techninės priežiūros centro garantija ir modifikavimas.
  - Jei šį surinktą prietaisą kaip nors pakeičia ar modifikuoja trečioji šalis, „Samsung“ garantija netaikoma ir „Samsung“ neprisiima atsakomybės už nesaugumą ar žalą, kylančią dėl trečiosios šalies atliktų modifikacijų.
- Neužblokuokite oro sklaidytuvų šaldytuvo viduje.
  - Jei oro sklaidytuvai užkemšami, ypač plastikiniu maišeliu, temperatūra šaldytuve gali nukristi per daug. Jei vėsinimas trunka per ilgai, gali trūkti vandens filtras ir imti tekėti vanduo.
- Naudokite tik su šaldytuvu tiekiamą ledo gaminimo įtaisą.
- Išvalykite viduje susikaupusį vandenį ir palikite duris atidarytas.
  - Antraip gali atsirasti blogas kvapas ar pelėsis.
- Jei šaldytuvą buvo atjungtas nuo kištukinio maitinimo lizdo, turite palaukti mažiausiai penkias minutes, ir tik tada vėl galima prijungti prie maitinimo.





- 
- Jei šaldytuvas užpildas vandeniū, ištraukite kištuką iš maitinimo tinklo ir kreipkitės į „Samsung Electronics“ techninės priežiūros tarnybą.
  - Nedaužykite jokių stiklinių paviršių ir nenaudokite per didelės jėgos.
    - Trūkūs stiklui galite susižeisti ir (arba) apgadinti daiktus.
  - Į vandens talpyklą ir ledo kubelių dėklą pilkite tik geriamąjį vandenį (vandentiekio, mineralinį arba išvalytą vandenį).
    - Nepilkite į talpyklą arbatos arba sportininkams skirtų gėrimų. Šaldytuvas gali sugesti.
  - Saugokitės, kad neprispaustumėte pirštų.
  - Jeigu šaldytuve atsiranda skysčio, kreipkitės į artimiausią techninės priežiūros centrą.
    - Kyla elektros smūgio ar gaisro pavojus.
  - Nelaikykite augalinio aliejaus šaldytuvo durelių dėžutėse. Aliejus gali sukietėti, turės blogą skonį ir bus netinkamas vartoti. Be to, iš atidarytos talpyklos aliejus gali ištekėti ir dėl to gali įtrūkti durelėse esančios dėžutės. Atidarius aliejaus talpyklą, geriausia ją laikyti vėsioje ir nuo saulės šviesos apsaugotoje vietoje, pvz., spintelėje arba maisto sandėliuke.
    - Augalinio aliejaus pavyzdžiai: alyvuogių aliejus, kukurūzų aliejus, vynuogių sėklų aliejus ir t. t.





# Saugos informacija

---

## Valymo įspėjimai

---

### DĖMESIO

- Nepurškite vandens tiesiai į šaldytuvo vidų arba ant jo iš išorės.
  - Kyla gaisro ir elektros smūgio pavojus.
- Nedžiovinkite šaldytuvo vidaus plaukų džiovintuvu.
- Nedėkite uždegtos žvakės į šaldytuvą blogam kvapui panaikinti.
  - Gali kilti elektros smūgio ar gaisro pavojus.
- Nepurškite valiklių tiesiai ant ekrano.
  - Gali nusilupti išspausdintos ekrano raidės.
- Jei į prietaisą pateko pašalinių medžiagų, pavyzdžiui, vandens, ištraukite maitinimo tinklo kištuką ir kreipkitės į techninės priežiūros centrą.
  - Taip išvengsite elektros smūgio ar gaisro.
- Bet kokioms pašalinėms medžiagoms ar dulkėms nuo maitinimo kištuko metalinių dalių šalinti naudokite švarią, sausą šluostę. Valydami kištuką nenaudokite šlapios arba drėgnos šluostės.
  - Gali kilti gaisro ar elektros smūgio pavojus.
- Nevalykite prietaiso, tiesiai ant jo purkšdami vandenį.
- Valydami nenaudokite benzeno, skiediklio, „Clorox“ ar chlorido.
  - Jie gali pažeisti paviršius ir buitinė technika gali užsidegti.
- Jokiu būdu nekiškite pirštų ar kokių nors daiktų į dozatoriaus ertmę.
  - Galite susižeisti ar sugadinti šį daiktą.



- 
- Prieš valydami ar atlikdami techninės priežiūros darbus, atjunkite prietaisą nuo elektros lizdo.
    - Taip išvengsite elektros smūgio ar gaisro.
  - Šaldytuvui valyti naudokite šiltame vandenyje pamirkytą švarią kempinę arba minkštą šluostę ir švelnų ploviklį.
  - Išoriniams paviršiams (durelėms ir korpusui), plastikinėms dalims, durų ir vidiniams tarpikliams valyti nenaudokite abrazyvinių ar stiprių valymo priemonių, pvz., langų purškiklių, šveičiamųjų priemonių, degių skysčių, druskos rūgštis, valomojo vaško, koncentruotų valiklių, baliklių arba valiklių, kurių sudėtyje yra naftos produktų.
    - Jie gali subraižyti ar sugadinti medžiagą.
  - Neplaukite stiklinių lentynų ar dangčių šiltu vandeniu tuomet, kai jie yra šalti. Dėl staigaus temperatūros pokyčio ar fizinio poveikio, pvz., trinktelėjimo ar numetimo, stiklinės lentynos ar dangčiai gali sudužti.



# Saugos informacija

---

## Svarbiausi utilizavimo įspėjimai

---

### ĮSPĖJIMAS

- Šio gaminio pakavimo medžiagas šalinkite nekenkdami aplinkai.
- Prieš šalindami šaldytuvą įsitikinkite, ar nepažeisti prietaiso užpakalinėje dalyje esantys vamzdeliai.
- Šaldytuve naudojama šaldomoji medžiaga R-600a arba R-134a. Patikrinkite prietaiso užpakalinėje dalyje esančią kompresoriaus etiketę arba šaldytuvo viduje esančią techninių parametrų etiketę, kad sužinotumėte, kokia šaldomoji medžiaga naudojama. Jei šiame šaldytuve yra degiųjų dujų (šaldomoji medžiaga R-600a), dėl šio gaminio šalinimo kreipkitės į vietinę įstaigą.
- Jei ketinate šį šaldytuvą šalinti, nuimkite duris, durų sandariklius ir durų užraktus, kad viduje neužsidarytų maži vaikai arba gyvūnai. Būtina prižiūrėti vaikus, kad jie nežaistų su šiuo prietaisu. Viduje įstrigęs vaikas gali susižeisti ar uždusti.
  - Viduje įstrigęs vaikas gali susižeisti ar uždusti.
- Izoliacijai naudojamas ciklopentanas. Izoliacinėje medžiagoje esančios dujos turi būti šalinamos pagal specialią tvarką. Dėl šio produkto šalinimo nekenkiant aplinkai kreipkitės į vietines įstaigas.
- Visos pakavimo medžiagos turi būti nepasiekiamos vaikams, nes jos yra pavojingos.
  - Vaikas, užsidėjęs maišelį ant galvos, gali uždusti.







---

## Papildomi patarimai, kaip saugiai naudotis šaldytuvu

---

- Jei dingtų maitinimo įtampa, skambinkite į vietinę elektros tinklų bendrovę, kad sužinotumėte, kiek laiko truks elektros tiekimo gedimas.
  - Dauguma elektros tinklų gedimų, pašalinamų per valandą ar dvi, temperatūros šaldytuve nepaveikia. Vis dėlto tada, kai nėra elektros, duris darinėkite rečiau.
  - Jei maitinimo nėra ilgiau kaip 24 valandas, reikia išimti arba pašalinti visus šaldytus maisto produktus.
- Prietaisas gali veikti netolygiai (šaldyti produktai gali atitirpti arba temperatūra gali būti per aukšta), jei jis labai ilgai laikomas vietoje, kurioje aplinkos oro temperatūra nuolat yra žemesnė už šaldymo prietaiso gamintojo numatytą temperatūrą.
- Kai kurių užšaldytų maisto produktų laikymas gali turėti neigiamos įtakos jų ypatybėms.
- Prietaise nesiformuoja šerkšnas, todėl jo nereikia įprastai atšildyti. Tai daroma automatiškai.
- Atšildymo metu pakilusi temperatūra neviršija ISO reikalavimų. Norėdami apsaugoti nuo šaldyto maisto staigaus temperatūros šuolio atšildant prietaisą, šaldytą maistą suvyniokite į keletą laikraščio sluoksnių.
- Pakartotinai nešaldykite maisto, kuris jau atitirpęs.



# Saugos informacija

## Nurodymai dėl EEĮA

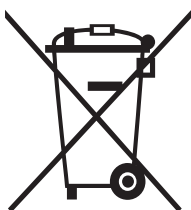

Tinkamas šio gaminio išmetimas (elektros ir elektroninės įrangos atliekos)  
(Valstybėse, kuriose yra atskiros surinkimo sistemos)

Šis ženklas, pateiktas ant gaminio, jo priedų ar dokumentacijoje, nurodo, kad gaminio ir jo elektroninių priedų (pvz., įkroviklio, ausinių, USB kabelio) negalima išmesti kartu su kitomis buitinėmis atliekomis gaminio naudojimo laikui pasibaigus. Kad būtų išvengta galimos nekontroliuojamo atliekų išmetimo žalos aplinkai arba žmonių sveikatai ir skatinamas aplinką tausojantis antrinių žaliavų panaudojimas, atskirkite šiuos elementus nuo kitų rūšių atliekų ir atiduokite perdirbti.

Informacijos kur ir kaip pristatyti šiuos elementus saugiai perdirbti, privatūs vartotojai turėtų kreiptis į parduotuvę, kurioje šį gaminį pirkė, arba į vietos valdžios institucijas. Verslo vartotojai turėtų kreiptis į savo tiekėją ir peržiūrėti pirkimo sutarties sąlygas. Tvarkant atliekas, šio gaminio ir jo elektroninių priedų negalima maišyti su kitomis pramoninėmis atliekomis.

Daugiau informacijos apie „Samsung“ įsipareigojimus, susijusius su aplinkos apsauga, ir gaminių reglamentavimo prievoles, pvz, pagal reglamentą dėl cheminių medžiagų įvertinimo, autorizacijos ir apribojimų (REACH), EEĮA arba akumuliatorių reglamentus, rasite mūsų tvarumo puslapyje, esančiame svetainėje [www.samsung.com](http://www.samsung.com)

(Tik gaminiams, parduodamiems Europos šalyse ir JK)

# Montavimas

Jei norite tinkamai sumontuoti šį šaldytuvą prieš pradėdami naudoti, kruopščiai laikykitės šių nurodymų.

## ⚠️ ĮSPĖJIMAS

- Naudokite šį šaldytuvą tik pagal paskirtį, kaip aprašyta šiame vadove.
- Bet kokius priežiūros darbus turi atlikti kvalifikuotas specialistas.
- Gaminio pakuotės medžiagas šalinkite laikydamiesi vietos reikalavimų.
- Kad neištiktų elektros smūgis, prieš atlikdami priežiūros procedūras ar keisdami dalis ištraukite kištuką iš elektros tinklo lizdo.

## Šaldytuvo apžvalga

Tikras vaizdas ir tiekiamos dalys gali skirtis priklausomai nuo modelio ir šalies.

Įprastas tipas

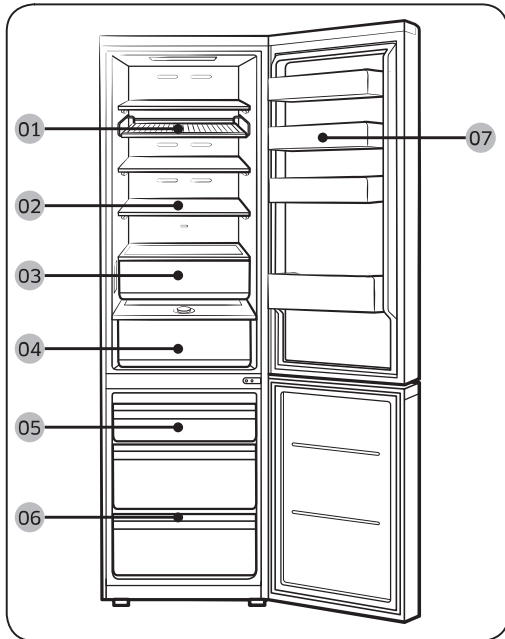

Dozatoriaus tipas

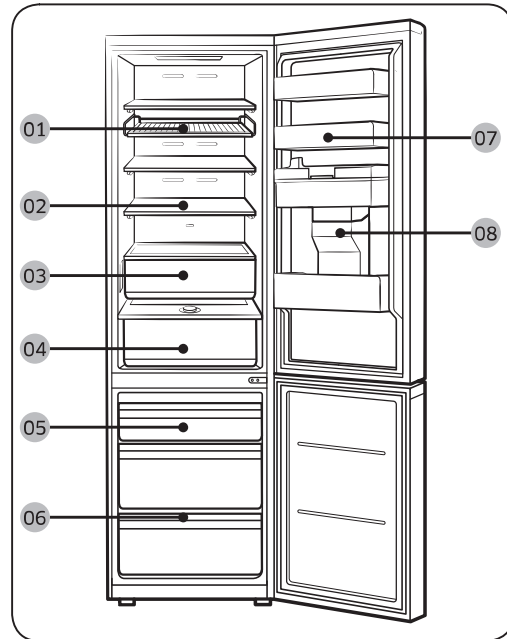

**01** Grotelės ir lentyna \*

**02** Šaldytuvo lentyna / sulankstomoji lentyna \*

**03** Optimalus šviežių produktų stalčius+ \*

**04** Drėgmę palaikantis šviežių produktų stalčius\* / Drėgmę palaikantis šviežių produktų stalčius+ \*

**05** Šaldiklio dėžė

**06** Šaldiklio lentyna \*

**07** Šaldytuvo durelių lentynėlė

**08** Vandens talpykla \*\*

\* Tik tuose modeliuose, kuriuose numatyta

\*\* Tik modeliuose, kuriuose yra dozatorius



# Montavimas

---

## PASTABA

- Geriausiam energinio vartojimo efektyvumui palaikyti, užtikrinkite, kad visos lentynos, stalčiai ir krepšiai būtų savo originalioje padėtyje.
- Kad būtų daugiau vietos, galite išimti visus stalčius ir naudoti šaldiklio lentyna (tik atitinkamuose modeliuose) ant apatinio stalčiaus šaldiklyje. Tai neturės įtakos šiluminėms ir mechaninėms savybėms. Nurodyta šaldyto maisto laikymo skyriaus talpa apskaičiuojama išėmus šiuos stalčius.
- Jei šaldiklio durelės atidaromos plačiau nei 4° ir paliekamos tokioje padėtyje ilgiau nei 2 minutes įsijungia garsinis signalas. Išgirdę garsinį signalą, uždarykite šaldiklio dureles. (Tik RB38A\*B\*A\*\*\*, RB38A\*B\*B\*\*\*, RB38A\*B\*3\*\*\* modeliai)

## Nuosekli montavimo eiga

---

### 1 ŽINGSNIS Vietos pasirinkimas

---

Vietos reikalavimai:

- Tvirtas, lygus paviršius be kiliminės dangos ar grindų dangos, kuri galėtų kliudyti ventilacijai
- Atokiai nuo tiesioginės saulės šviesos
- Pakankamai vietos durims atidaryti ir uždaryti
- Atokiai nuo šilumos šaltinių
- Yra vietos techninės priežiūros ir remonto darbams atlikti
- Temperatūros diapazonas: 10-43 °C



## Tarpai

Plotui taikomi reikalavimai nurodyti toliau pateiktuose paveikslėliuose ir lentelėse.

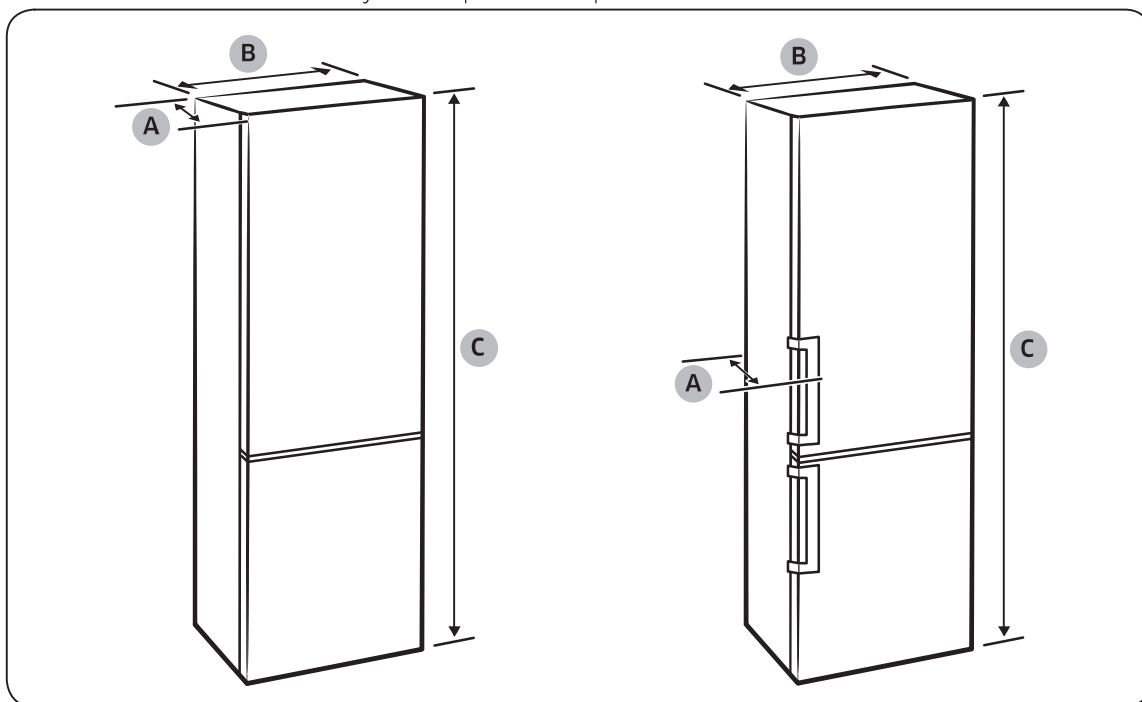

Modelis	Įleidžiamo tipo rankenėlė			Įprasto tipo rankenėlė			Pagal užsakymą gaminamo tipo	
	RB34T* RB3CT* RL34T*	RB36T* RB3DT* RL36T*	RB38T* RB3ET* RL38T*	RB34T* RB3CT* RL34T*	RB36T* RB3DT* RL36T*	RB38T* RB3ET* RL38T*	RB34A* RL34A*	RB38A* RL38A*
Gylis (A)	658			720			658	
Plotis (B)	595			595			595	
Bendrasis aukštis (C)	1853	1935	2030	1853	1935	2030	1853	2030

(mato vnt.: mm)

Montavimas

# Montavimas

Montavimas

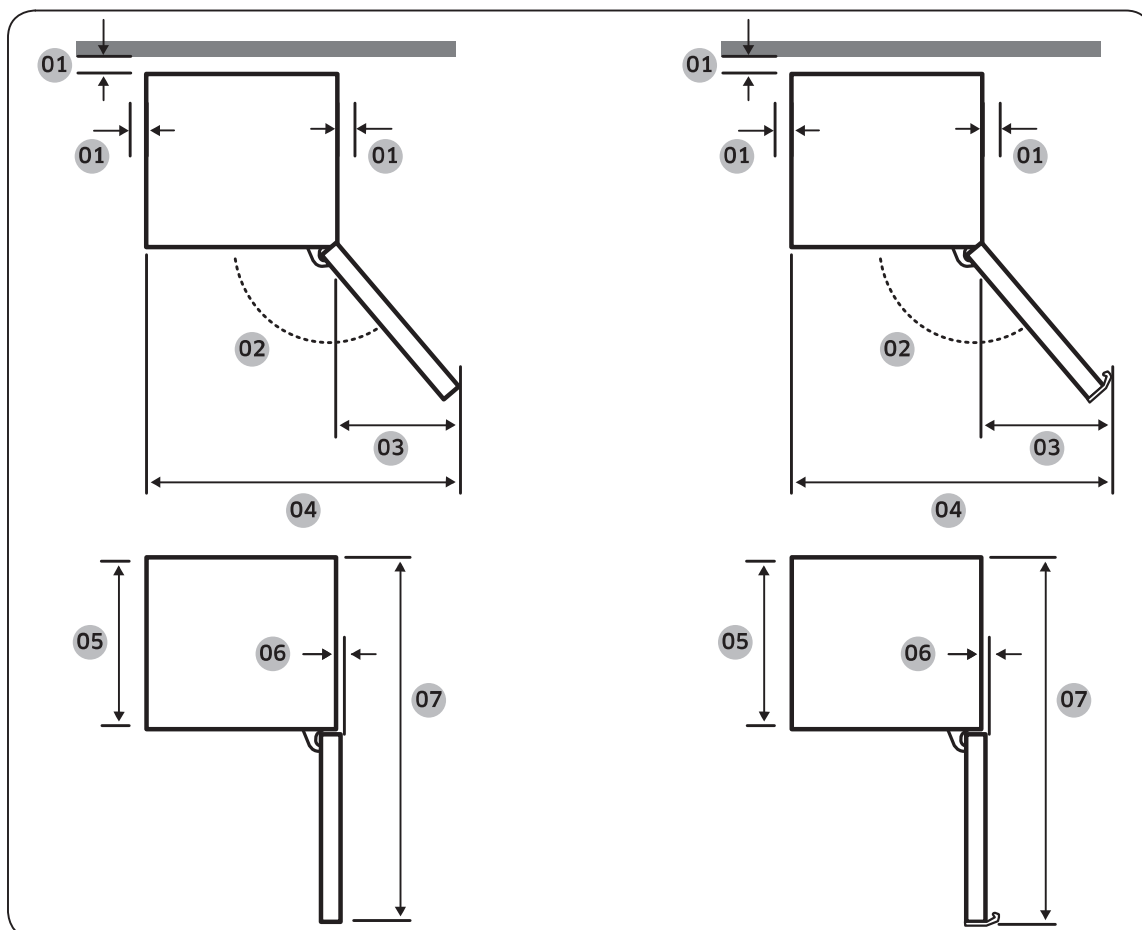

Modelis	Ileidžiamo tipo rankenėlė	Iprasto tipo rankenėlė	Pagal užsakymą gaminamo tipo
01	patartina daugiau kaip 50 mm	patartina daugiau kaip 50 mm	patartina daugiau kaip 50 mm
02	135°	135°	105°
03	404	433	191
04	999	1028	786
05	595	595	595
06	6	6	0
07	1210	1217,5	1207

(mato vnt.: mm)

## PASTABA

Priklausomai nuo matavimo būdo, matavimai lentelėje gali skirtis.



## 2 ŽINGSNIS Atstumai (tik atitinkamuose modeliuose)

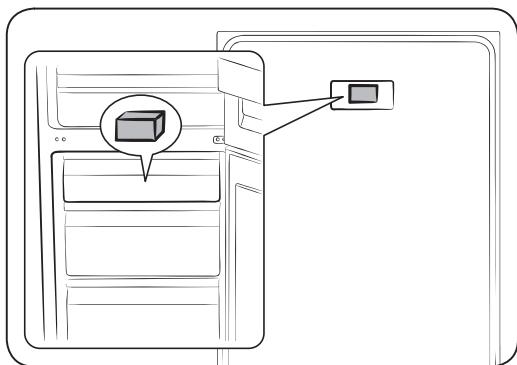

1. Atidarykite dureles ir raskite kartu su prietaisu tiekiamą skyriklį (pilkas stačiakampis).
2. Išpakuokite skyriklį ir pritvirtinkite prie šaldytuvo iš užpakalio, kaip parodyta paveikslėlyje. Jie padeda sklaidyti orą prie galinės sienos ir taupyti energiją.

## 3 ŽINGSNIS Grindų danga

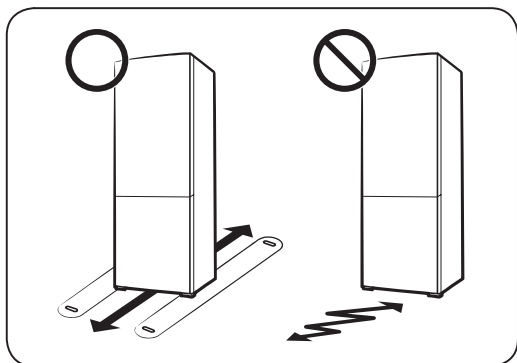

- Paviršius, ant kurio montuojamas šaldytuvas, turi atlaikyti maksimaliai pakrautą šaldytuvą.
- Kad apsaugotumėte grindis, po kiekviena šaldytuvo kojele padėkite po didelį kartono lakštą.
- Kai šaldytuvas jau galutinai pastatytas, nejudinkite jo, jeigu tai nėra būtina grindims apsaugoti. Jeigu reikia, judėjimo kelią išklorkite storu popieriumi arba užtiesalu, pavyzdžiui, senu kilimu.



# Montavimas

## 4 ŽINGSNIS Atraminių kojelių reguliavimas

### ⚠ DĖMESIO

- Šaldytuvas turi stovėti ant lygaus ir tvirto paviršiaus. Priešingu atveju galima susižaloti arba sugadinti šaldytuvą.
- Išlygiuoti reikia tuščią šaldytuvą. Įsitikinkite, kad jame nėra maisto produktų.
- Dėl saugumo priekines kojeles sureguliuokite taip, kad jos būtų šiek tiek aukščiau už galines.

Šaldytuvą galima išlygiuoti sukant priekines kojeles specialiu išlyginimo varžtu. Naudokite plokščią atsuktuvą.

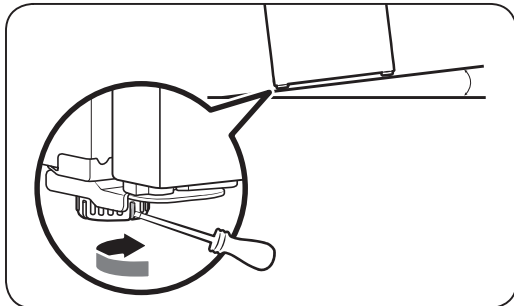

### Norėdami koreguoti aukštį iš kairės pusės:

Įstatykite plokščiąjį atsuktuvą į išlyginimo įtaisą priekinėje kairėje kojėlėje. Norėdami pakelti, sukite išlyginimo įtaisą pagal laikrodžio rodyklę; norėdami nuleisti, sukite jį prieš laikrodžio rodyklę.

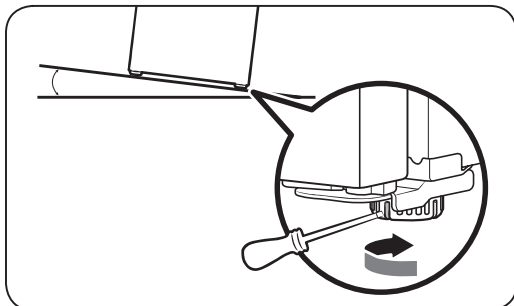

### Norėdami koreguoti aukštį iš dešinės pusės:

Įstatykite plokščiąjį atsuktuvą į išlyginimo įtaisą priekinėje dešinėje kojėlėje. Norėdami pakelti, sukite išlyginimo įtaisą pagal laikrodžio rodyklę; norėdami nuleisti, sukite jį prieš laikrodžio rodyklę.





## 5 ŽINGSNIS Pradinės nuostatos

Kai baigsite šiuos žingsnius, šaldytuvas turėtų būti visiškai paruoštas naudoti.

1. Nuimkite PE putų lakštus, esančius kiekviename lentynos kampe. Jie yra pritvirtinami, kad apsaugotų šaldytuvą gabenant.
2. Norėdami įjungti šaldytuvą, įkiškite maitinimo laidą į sienoje esantį lizdą.
3. Atidarykite duris ir patikrinkite, ar užsidegė vidinės lemputės.
4. Nustatykite šalčiausią temperatūrą ir palaukite apie valandą. Šaldytuvas lengvai pašals ir variklis dirbs sklandžiai.
5. Palaukite, kol šaldytuve bus pasiekta nustatyta temperatūra. Dabar šaldytuvas paruoštas naudoti.

### PASTABA

Įjungę šaldytuvo maitinimą, girdėsite signalą. Kad išjungtumėte signalą, bakstelėkite <, ○ arba >.

## 6 ŽINGSNIS Įspėjamasis temperatūros signalas (tik atitinkamuose modeliuose)

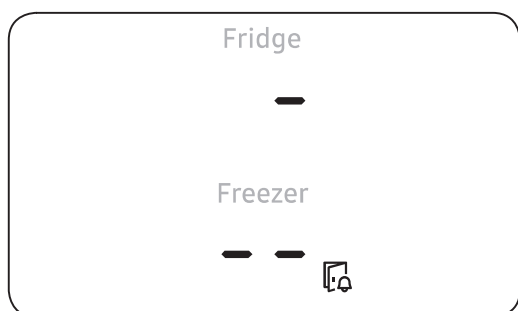

- Jeigu temperatūra šaldiklio skyriuje per aukšta, nes buvo dingusi elektra, ekranas ima mirksėti, kaip pavaizduota paveikslėlyje.
  - Jei bakstelėsite bet kurį mygtuką (<, ○ arba >), ekrane 5 sekundes mirksės skaičius, nurodantis šaldiklio ir šaldytuvo skyriuje pasiektą šalčiausią temperatūrą.
- Šis įspėjimas gali atsirasti, jeigu:
  - prietaisas yra įjungiamas pirmą kartą po įrengimo;
  - šaldiklyje per šilta, nes buvo dingusi elektra.

## 7 ŽINGSNIS Galutinis patikrinimas

Baigę montuoti, įsitikinkite, kad:

- Šaldytuvas įjungtas į maitinimo lizdą ir yra tinkamai įžemintas.
- Šaldytuvas sumontuotas ant plokščio, lygaus paviršiaus, išlaikius tinkamą tarpą nuo sienos arba korpuso.
- Šaldytuvas sulygiuotas ir tvirtai stovi ant grindų.
- Durys atsidaro ir užsidaro laisvai ir atidarius duris užsidega vidinio apšvietimo lemputės.



# Veikimas

## Valdymo skydas

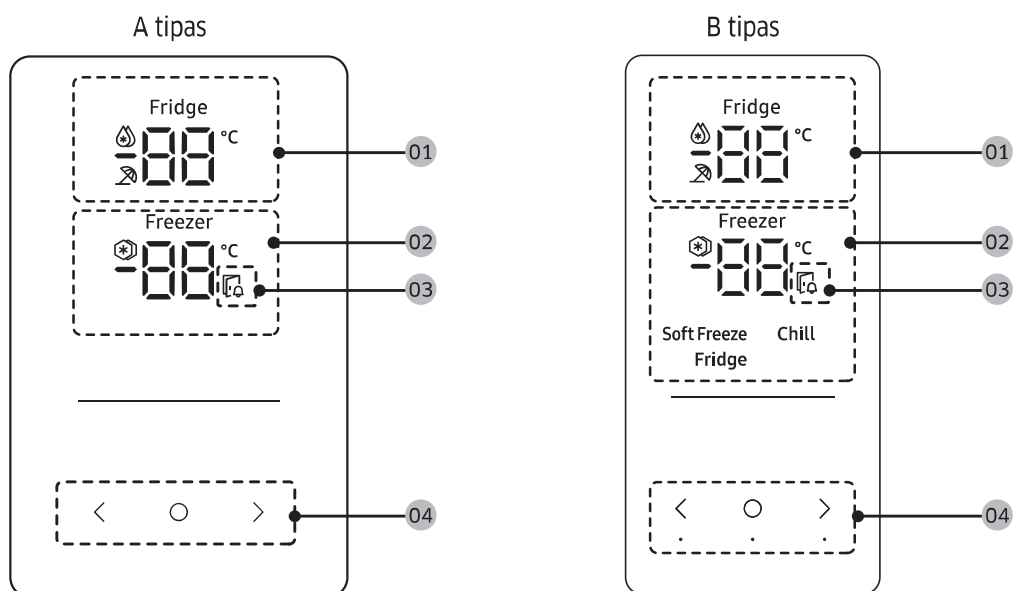

<b>01</b> Šaldytuvo indikatorius	<ul style="list-style-type: none"> <li>Rodo esamą arba pageidaujamą šaldytuvo temperatūrą.</li> <li> Rodo, kad funkcija Sustiprintas šaldymas yra įjungta.</li> <li> Rodo, kad funkcija Atostogos yra įjungta.</li> </ul>
<b>02</b> Šaldiklio indikatorius	<ul style="list-style-type: none"> <li>Rodo esamą arba pageidaujamą šaldiklio temperatūrą.</li> <li> Rodo, kad funkcija Spartusis šaldymas yra įjungta.</li> </ul>
<b>03</b> Atidarytų durelių indikatorius	Šis indikatorius mirksi ir girdimas signalas, jeigu durelės paliekamos atviros ilgiau kaip 2 minutes.
<b>04</b> Mygtukai	<ul style="list-style-type: none"> <li>Kai ekranas yra išjungtas, bakstelėkite bet kurį mygtuką, kad suaktyvintumėte ekraną.</li> <li>Naudodami  pasirinkite šaldytuvą arba šaldiklį, ir  arba  pasirinkite pageidaujamą pasirinkto skyriaus temperatūrą ar funkciją.</li> </ul>

### PASTABA

- Valdymo skydas lieka išjungtas, kai šaldytuvas nenaudojamas. Jis suaktyvinamas ir įsijungia tik atidarius dureles arba bakstelėjus mygtukus.
- Jei durelės paliekamos atidarytos 5 minutes, viduje esanti lemputė mirksės 5 minutes ir išsijungs. Taip siekiama perspėti klausos sutrikimų turinčius naudotojus, kad durelės praviros. Atminkite, kad tai normali funkcija.





### Pageidaujamos temperatūros ar funkcijos nustatymas

1. Bakstelėjus bet kurį mygtuką (<, ○ arba >) ekranas bus pažadintas.
  - Kai kuriuose modeliuose šis veiksmas netaikomas.
2. Bakstelėdami ○ pasirinkite šaldytuvą arba šaldiklį.
  - Pasirinkto skyriaus indikatorius mirksi.
  - Celsijaus laipsnių simbolis (°C) nemirksi.
3. Bakstelėdami < arba > pasirinkite pageidaujamą temperatūrą ar funkciją.
  - Galimi pasirinkti skyriai nurodyti lentelėje.

„Fridge“ (šaldytuvas)	<ul style="list-style-type: none"><li>• Galima pasirinkti:  (Sustiprintas šaldymas) ⇔ 1 °C ⇔ 2 °C ⇔ 3 °C ⇔ 4 °C ⇔ 5 °C ⇔ 6 °C ⇔ 7 °C ⇔  (Atostogos)</li><li>• Režimu Sustiprintas šaldymas vėsinimo procesas pagreitinamas iki maksimalaus ventiliatoriaus greičio. Šaldytuvas veikia visu pajėgumu dvi su puse valandos, paskui grįžtama prie įprastos temperatūros.</li><li>• Režimą Atostogos naudokite jei ketinate vykti atostogų ar į komandiruotę arba jei neketinate naudotis šaldytuvu ilgesnį laiko tarpą. Šaldytuve bus palaikoma mažesnė nei 17 °C temperatūra, bet šaldiklis toliau veiks pagal ankstesnes nuostatas.</li></ul>
-----------------------	--



# Veikimas

„Freezer“ (šaldiklis)	<ul style="list-style-type: none"><li>Galima pasirinkti: [A tipas]:  (Spartusis šaldymas) ⇔ -23 °C ⇔ -22 °C ⇔ -21 °C ⇔ -20 °C ⇔ -19 °C ⇔ -18 °C ⇔ -17 °C ⇔ -16 °C ⇔ -15 °C [B tipas]:  (Spartusis šaldymas) ⇔ -23 °C ⇔ -22 °C ⇔ -21 °C ⇔ -20 °C ⇔ -19 °C ⇔ -18 °C ⇔ -17 °C ⇔ -16 °C ⇔ -15 °C ⇔ „Soft Freeze“ (švelnusis šaldymas) (-5 °C) ⇔ „Chill“ (vėsinimas) (-1 °C) ⇔ „Fridge“ (šaldytuvus) (2 °C)</li><li>Naudojant funkciją Spartusis šaldymas užšaldymo procesas pagreitinamas iki maksimalaus ventiliatoriaus greičio. Šaldiklis veikia visu pajėgumu 50 valandų, o paskui grįžtama prie įprastos temperatūros. Jei norite užšaldyti didelį maisto kiekį, funkciją Spartusis šaldymas įjunkite likus mažiausiai 20 valandų iki to laiko, kai dėsite maistą į šaldiklį.</li><li><b>Šaldiklio režimų aprašymai (tik B tipui)</b><ul style="list-style-type: none"><li>Švelnusis šaldymas (-5 °C): užšaldytos žuvies ir mėsos laikymui prieš tinkamai atšildant.</li><li>Vėsinimas (-1 °C): idealiai tinka laikyti mėsą ir šviežias jūros gėrybes.</li><li>Šaldytuvus (2 °C): vaisių ir daržovių konservavimui.</li></ul></li></ul> <p><b>⚠ DĖMESIO (tik B tipui)</b></p> <ul style="list-style-type: none"><li>Nustačius režimą „Freezer“ (šaldiklis) ties „Soft Freeze“ (švelnusis šaldymas), „Chill“ (vėsinimas) arba „Fridge“ (šaldytuvus), šaldiklio temperatūra padidės ir iš tirpstančių jame laikomų maisto produktų gali ištekėti skystis.</li><li>Nelaikykite mėsos ar žuvies ilgesnį laiką režimu „Soft Freeze“ (švelnusis šaldymas) arba „Chill“ (vėsinimas). Jos gali sugesti, nes temperatūra tokiais režimais nėra tinkama ilgai laikyti mėsą ar žuvį.</li></ul> <p><b>📖 PASTABA</b></p> <p>Naudojant šią funkciją, didėja šaldytuvo energijos sąnaudos. Nepamirškite funkciją išjungti, kai jums jos nereikia, ir atstatykite pradinę nustatytą šaldiklio temperatūrą.</p>
-----------------------	---

4. Palaukite, kol nustos mirksėti pasirinkto skyriaus indikatorius, arba palieskite , kad patvirtintumėte savo pasirinkimą.

**📖 PASTABA**

Naudojant funkcijas Sustiprintas šaldymas arba Spartusis šaldymas padidėja suvartojamos energijos kiekis.

## Specialiosios funkcijos

Tikras vaizdas ir jūsų šaldytuvo specialiosios funkcijos gali skirtis, priklausomai nuo modelio ir šalies.

### Vandens dozatorius (tik tuose modeliuose, kuriuose numatyta)

Vandens dalytuvu galite įsipilti vandens neatidarę šaldytuvo durų. Prieš naudojant vandens talpyklą reikia pripilti geriamojo vandens.

#### Kaip pripildyti vandens talpyklą geriamojo vandens

Atidarykite duris ir suraskite vandens talpyklą, kuri yra durelių lentynų skyriuje.

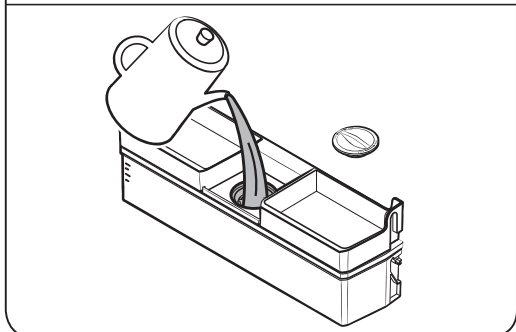
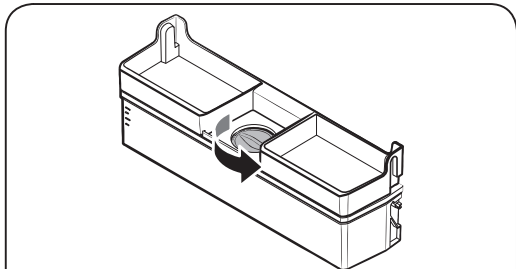
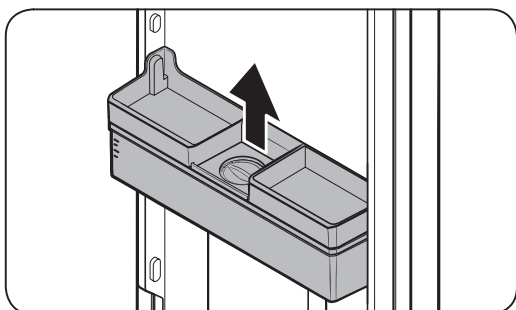

1. Suimkite abiejose vandens talpyklos pusėse esančias rankenas ir iškelkite talpyklą.

2. Pripilkite vandens talpyklą geriamojo vandens iki 3,5 litro (MAX). Norėdami pripilti vandens, galite nuimti arba viršutinį kamštelį, arba dangtelį.

#### ⚠ DĖMESIO

- Vandens dalytuvas skirtas geriamajam vandeniui dalyti. Vandens talpyklą pripildykite tik geriamojo vandens. Nepilkite jokių kitų skysčių.
- Nepripilkite į talpyklą per daug vandens, kad neištekėtų per viršų.

#### 📖 PASTABA

Prieš naudodami pirmą kartą išplaukite vandens talpyklą.

# Veikimas

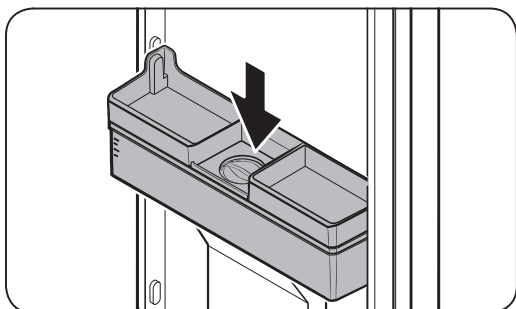

3. Iš naujo įdėkite vandens talpyklą ir uždarykite duris. Įsitinkite, kad vandens talpyklos vandens išleidimo anga nukreipta į priekį.

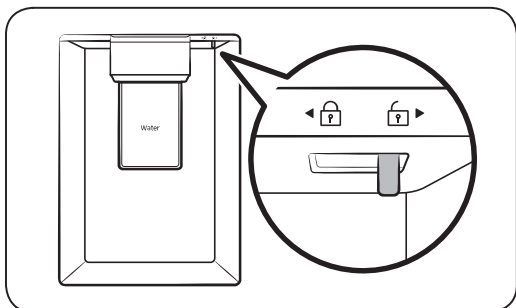

4. Pakiškite stiklinę po dalytuvo vandens išleidimo anga ir nesmarkiai paspauskite dalytuvo svirtį, kad įsipiltumėte vandens. Įsitinkite, kad vandens talpykla atblokuota.

## ⚠ DĖMESIO

- Ant vandens talpyklos dangtelio viršaus nieko nelaikykite.
- Nebandykite pripildyti vandens talpyklos, neišėmę jos iš durų.
- Įsitinkite, kad vandens talpykla tinkamai sumontuota.
- Nesinaudokite šaldytuvu, jei jame nėra įstatytos vandens talpyklos. Taip gali sumažėti našumas ir efektyvumas.
- Kad vanduo neištikštų, laikykite stiklinę viename lygyje su dozatoriaus svirtimi.

## 📖 PASTABA

Jeigu jums reikia daugiau vietos, vandens talpykloje galite laikyti maistą. Tokiu atveju nuimkite talpyklos dangtelį.



### Optimalus šviežių produktų stalčius+ (tik atitinkamuose modeliuose)

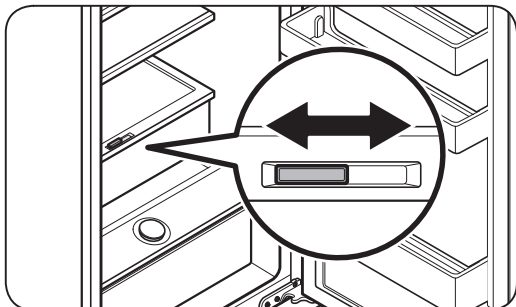

Optimaliame šviežių produktų stalčiuje+ naudodami lankstųjį dalytuvą sritį galėsite padalyti į dvi atskiras zonas.

Mėsą ir žuvį laikykite kairėje optimalaus šviežių produktų stalčiaus+ pusėje, daržoves ir vaisius - dešinėje.

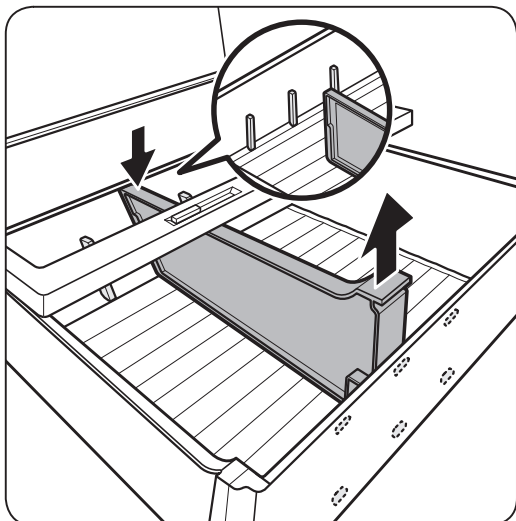

#### Lankstaus dalytuvo išėmimas

Norėdami išimti, laikydami paspaustą galinę pusę patraukite priekinę pusę.

### Drėgmę palaikantis šviežių produktų stalčius+ (tik atitinkamuose modeliuose)

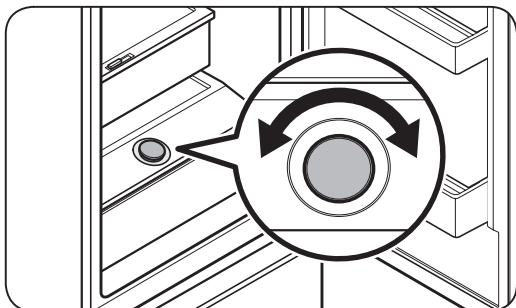

Drėgmę palaikantis šviežių produktų stalčiuje+ galite reguliuoti drėgmę. Norėdami sureguliuoti drėgmę pagal savo poreikį pasukite valdymo ratuką kairėn arba dešinėn.



# Veikimas

## Šaldiklio lentynos naudojimas (tik atitinkamuose modeliuose)

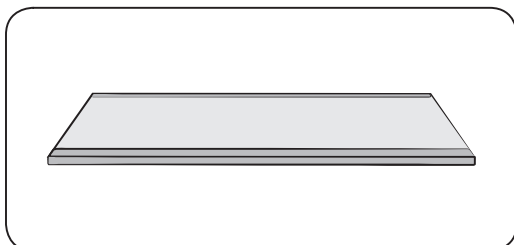

Kad būtų daugiau vietos, galite išimti visus stalčius ir naudoti šaldiklio lentyna ant apatinio stalčiaus. Tai neturės įtakos šiluminėms ir mechaninėms savybėms.

Nurodyta šaldyto maisto laikymo skyriaus talpa apskaičiuojama išėmus šiuos stalčius.

(Jei naudojamas Singapūro modelis, deklaruojamas tūris apskaičiuojamas išėmus tik viršutinį ir vidurinį stalčių.)

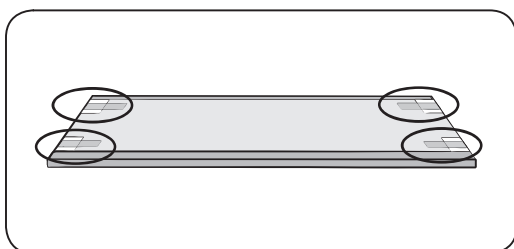

1. Nuklijuokite nuo lentynos juostą.

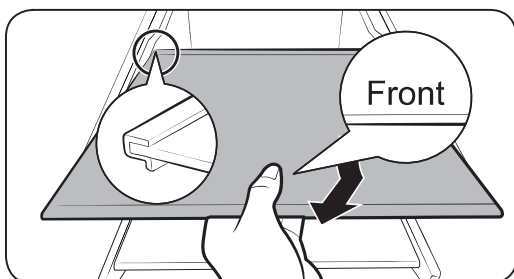

2. Ištraukite visus stalčius, kad galėtumėte surinkti lentyną.

3. Įkiškite šaldiklio lentyną taip, kad žyma „Front (priekis)“ būtų viršuje. Jeigu žymos „Front (priekis)“ nepavyksta rasti, visų pirma kiškite išsikišančią lentynos dalį, kaip pavaizduota paveikslėlyje.

### ⚠ DĖMESIO

- Nekiškite lentynos apvertę arba priešinga kryptimi.
- Kai šaldiklio lentynos nenaudojate, padėkite ją saugioje vietoje, kad galėtumėte pasinaudoti vėliau.

### 📖 PASTABA

Laikant stiklinį indą ant grūdintos lentynos, dėl lentynos trinties gali atsirasti įbrėžimų.



# Priežiūra

## Durų rankenos padėties keitimas (modeliams su įprasto tipo rankenomis)

### PASTABA

Ši procedūra galioja tiek šaldytuvo, tiek šaldiklio skyriui.

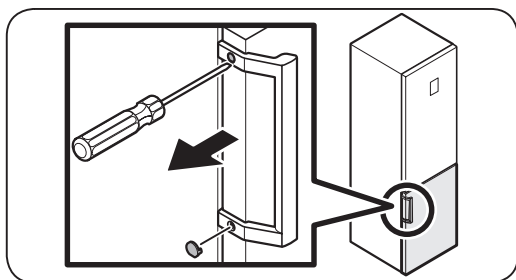

1. Plokščiuoju atsuktuvu nuimkite varžtų gaubtelius.
  - Nuėmę rankeną, varžtų gaubtelius uždėkite atgal ant varžtų skylių.

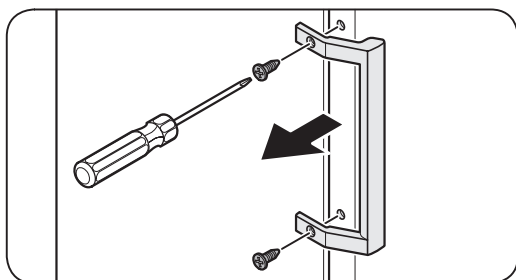

2. Varžtams išsukti ir rankenai nuimti naudokite kryžminį atsuktuvą.

### PASTABA

Šiais varžtais pritvirtinkite rankeną priešingoje pusėje.

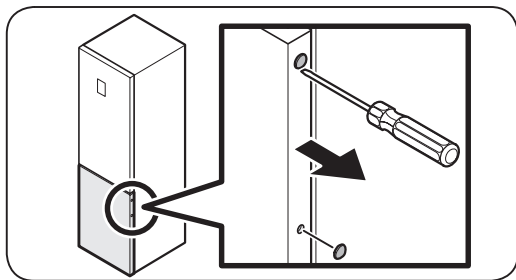

3. Priešingoje durelių pusėje plokščiuoju atsuktuvu nuimkite varžtų gaubtelius.

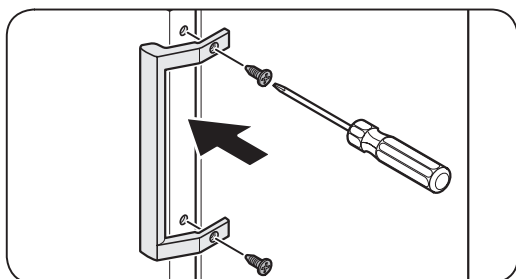

4. Uždėkite rankenėlę priešingoje durelių pusėje ir kryžminiu atsuktuvu prisukite rankenėlę varžtais.

# Priežiūra

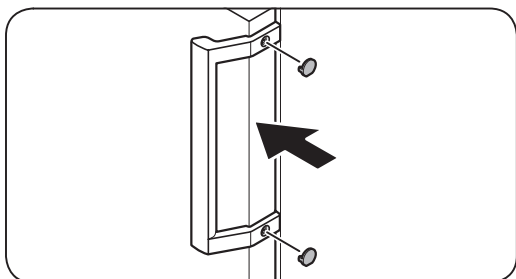

5. Uždėkite varžtų gubtelius.

## Durų atidarymo pusės pakeitimas (tik atitinkamuose modeliuose)

### ⚠ ĮSPĖJIMAS

- Šaldytuvą kreipti / guldyti turi mažiausiai 2 žmonės.
- Prieš pakeisdami durelių atidarymo kryptį, atjunkite maitinimo laidą.

### Reikalingi įrankiai (nepateikiami)

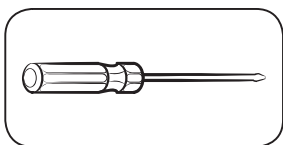

Kryžminis atsuktuvus

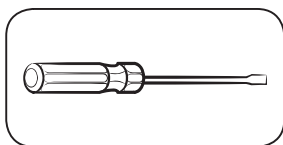

Plokščiasis atsuktuvus



11 mm veržliaraktis

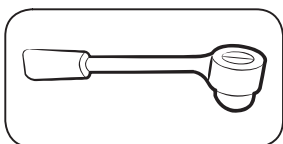

10 mm lizdinis veržliaraktis

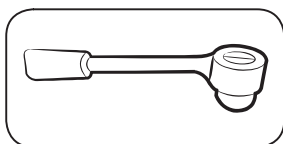

8 mm lizdinis veržliaraktis

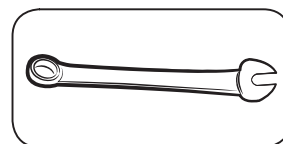

10 mm veržliaraktis



## Pagalbiniai reikmenys

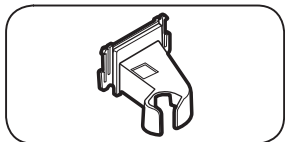

Viršutinis kairės pusės lanksto dangtelis

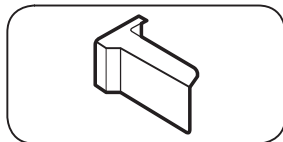

Viršutinis dešinysis durelių dangtelis (tik atitinkamuose modeliuose)

### ⚠ DĖMESIO

- Būkite atsargūs, kad šio proceso metu nepažeistumėte laidų ir jungčių.
- Keičiant durų atidarymo pusę saugumo sumetimais darbo metu visos smulkios šaldytuvo dalys (varžtai, dangteliai ir t. t.) turi būti laikomos vaikams ir kūdikiams nepasiekiamoje vietoje.
- Durų atidarymo krypties keitimo metu būtinai laikykite visus varžtus ir kitas išimtas dalis saugioje vietoje.

### 📄 PASTABA

- „Samsung“ rekomenduoja, kad durų atidarymo krypties pakeitimą atliktų tik „Samsung“ patvirtintas paslaugų teikėjas. Tokios paslaugos yra mokamos ir išlaidas padengia klientas.
- Prieš keičiant durelių atidarymo kryptį, ant grindų padėkite apsauginę medžiagą (pavyzdžiui, kartoninę dėžutę), kur galite saugiai padėti nuimtas dalis, kad išvengtumėte pažeidimų viso proceso metu.

## Durelių atidarymo krypties pakeitimas

### 📄 PASTABA

Modeliuose su rankenomis, visų pirma pakeiskite jų padėtį. (Išsamesnė informacija pateikta skyriuje „Durų rankenos padėties keitimas (modeliams su įprasto tipo rankenomis).“)

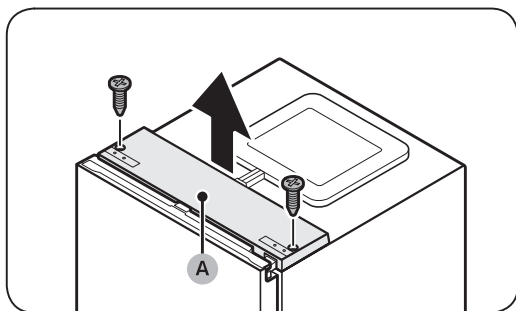

1. Kai šaldytuvo durelės uždarytos, naudodami kryžminį atsuktuvą išsukite varžtus, laikančius viršutinį dangtį (A).

Priziūra



# Priežiūra

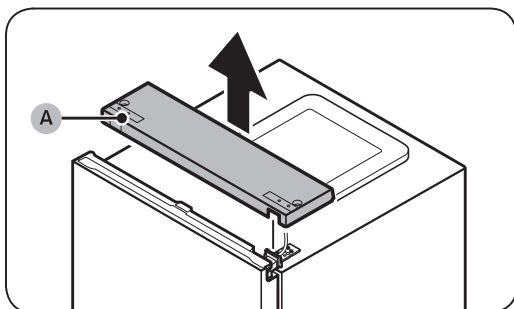

2. Atsargiai nukelkite **viršutinį dangtį (A)** ir padėkite jį ant šaldytuvo viršaus.
  - Keldami **viršutinį dangtį (A)** būkite atsargūs. Prie jo iš apačios yra prijungtas laidas.

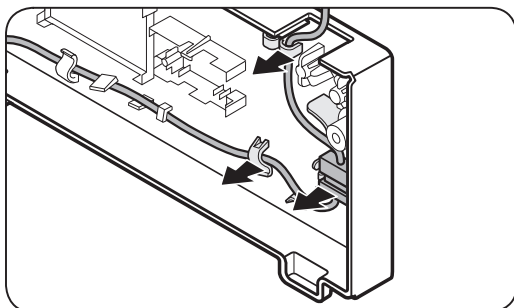

3. Nuimkite laidą ir laidų jungtį, uždėtą ant laikiklio po viršutiniu dangčiu.
  - Kai kuriuose modeliuose šis veiksmas netaikomas.

**⚠ DĖMESIO**

Netraukite jungčių per stipriai.

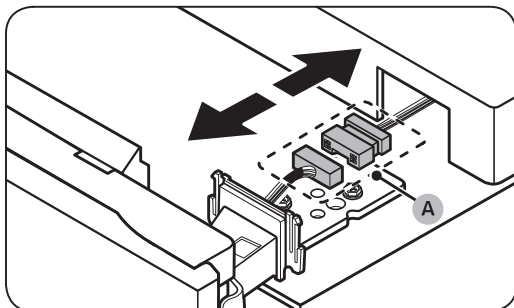

4. Atjunkite laido jungtį (A).
  - Kai kuriuose modeliuose šis veiksmas netaikomas.

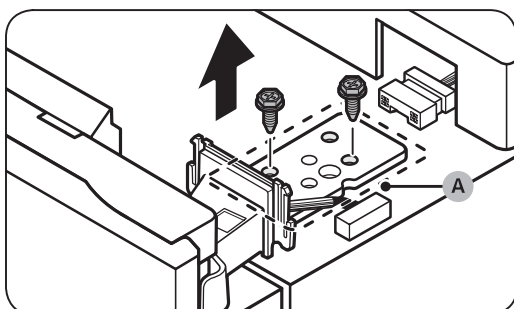

5. Naudodami lizdinį veržliaraktį (8 mm) išsukite varžtus, laikančius **viršutinį lankstą (A)**.

**⚠ DĖMESIO**

Išsukdami varžtus, tvirtai laikykite šaldytuvo dureles, kad jos nenukristų.

**📖 PASTABA**

Varžtus taip pat galite išsukti naudodami kryžminį atsuktuvą.

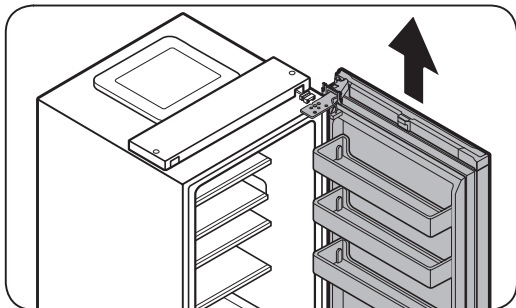

- Atidarykite šaldytuvo dureles ir pakelkite jas nuimdami nuo vidurinio lanksto. Duris laikykite saugioje vietoje.

**⚠ DĖMESIO**

Durys yra sunkios. Saugokitės jas išimdami, kad nepatirtumėte traumos.

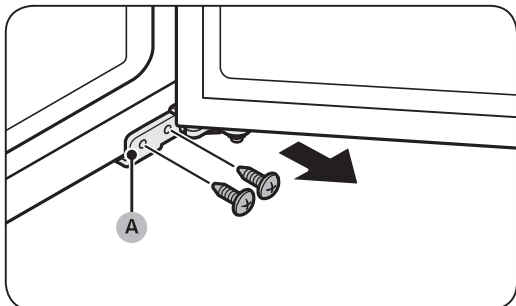

- Atidarykite šaldiklio dureles ir naudodami kryžminį atsuktuvą išsukite varžtus, kuriais pritvirtintas apatinis lankstas (A).

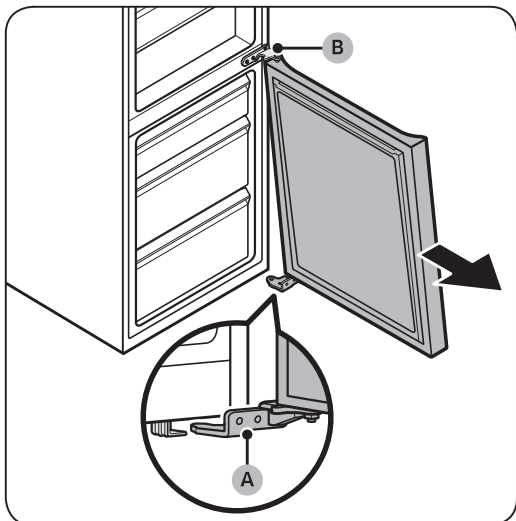

- Kai šaldiklio durelės laikosi ant apatinio lanksto (A), lėtai traukdami apatinį lankstą (A) ištraukite jį iš laikiklio šaldytuvo apačioje. Ištraukę apatinį lankstą (A) iš laikiklio, nuimkite jį nuo šaldiklio durelių ir patraukite šaldiklio dureles žemyn, ištraukdami jas iš vidurinio lanksto (B).

**⚠ DĖMESIO**

Nuimdami šaldiklio dureles nuo vidurinio lanksto (B), tvirtai jas laikykite, kad nenukristų.

Priziūra



# Priežiūra

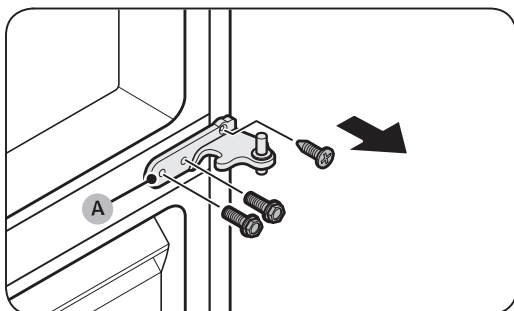

9. Naudodami kryžminį atsuktuvą ir lizdinį veržliaraktį (10 mm) išsukite varžtus, laikančius vidurinį lankstą (A).

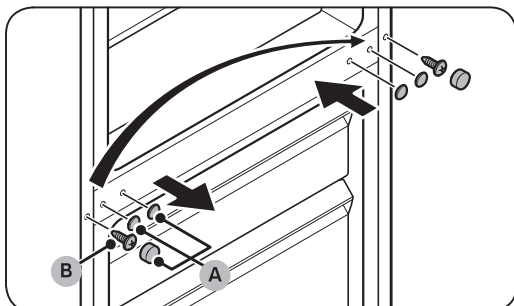

10. Nuimkite vidurinio lanksto varžto gaubtelius (A), ir išsukite varžtą (B) kryžminiu atsuktuvu.  
11. Priešingoje pusėje kryžminiu atsuktuvu priveržkite varžtą (B) ir uždėkite vidurinio lanksto varžtų gaubtelius (A).

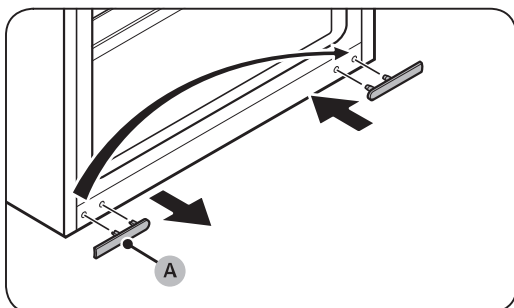

12. Nuimkite apatinio lanksto varžto dangtelį (A) ir uždėkite jį priešingoje pusėje.

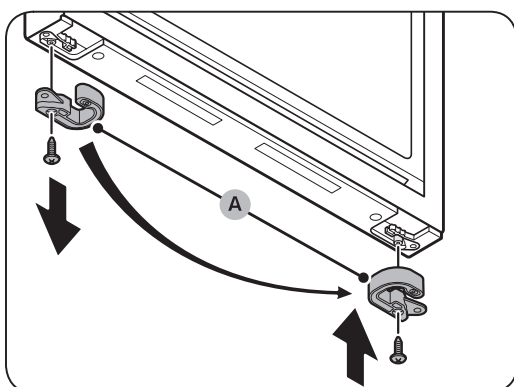

13. Šaldiklio durelių apačioje nuimkite durų stabdiklį (A) ir uždėkite jį priešingoje durų pusėje.  
- Durų stabdiklį (A) laikantį varžtą išsukite ir prisukite kryžminiu atsuktuvu.  
- Prieš uždėdami durų stabdiklį (A) priešingoje pusėje jį apverskite.

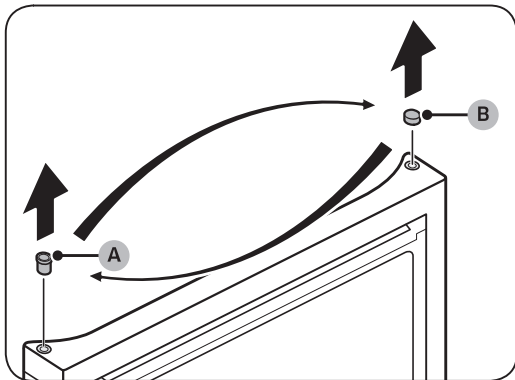

14. Šaldiklio durelių viršuje sukeiskite įvorės (A) ir įvorės gaubtelio (B) padėtis.

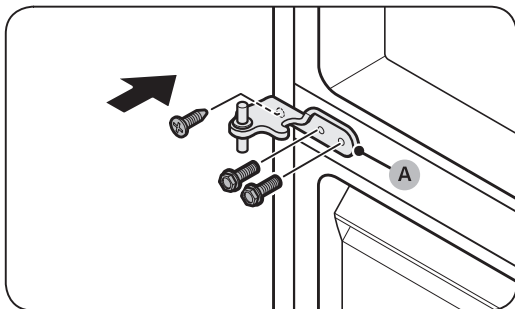

15. Prisukite vidurinį lankstą (A) priešingoje nei nuėmimo pusėje.  
- Naudodami kryžminį atsuktuvą ir lizdinį veržliaraktį (10 mm) priveržkite varžtus.

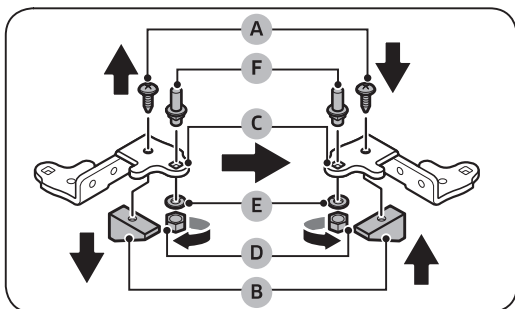

16. Išardykite apatinį lankstą ir sukeiskite visas dalis.

- Kryžminių atsuktuvu išsukite varžtą (A), laikantį fikساتorių (B) ant apatinio lanksto (C).
- Veržliarakčiu (10 mm) išsukite veržlę (D) ir poveržlę (E), kuriomis pritvirtinta ašis (F).
- Apverskite apatinį lankstą (C) ir vėl pritvirtinkite ašį (F) naudodami poveržlę (E) ir veržlę (D).
- Priveržkite fikساتorių (B) varžtu (A).

**⚠ DĖMESIO**

- Saugokitės, kad nenumestumėte ašies (F) arba nesusižeistumėte pirštu, ištraukdami arba įstatydami ašį (F).
- Įsitikinkite, kad poveržlė (E) yra teisingoje vietoje. Priveržus ašį be poveržlės (E), šaldiklio durelės gali nukristi ir sužaloti.

Priežiūra



# Priežiūra

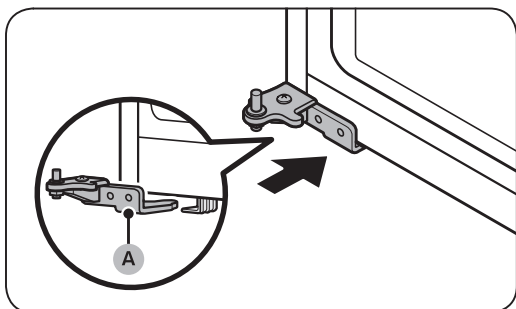

17. Pasukite atraminę kojelę priešingoje pusėje nei ta, kur buvo nuimtas apatinis lankstas (A). Po to uždėkite apatinį lankstą (A) ant laikiklio.

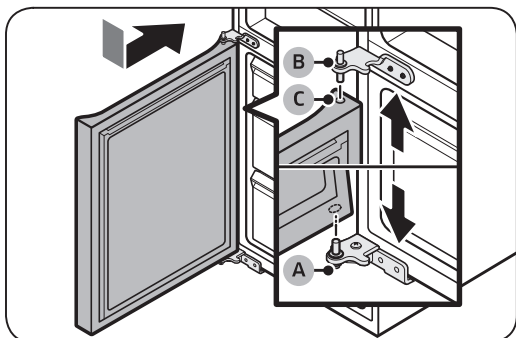

18. Pritvirtinkite šaldiklio duris.
- Uždėkite šaldiklio dureles ant apatinio lanksto (A). Nustatykite dureles statmenai pagrindiniam šaldytuvo korpusui.
  - Pastumkite šaldiklio dureles žemyn taip, kad vidurinis lankstas (B) būtų įstatytas į įvorę (C) šaldiklio durelių viršuje.

### ⚠ DĖMESIO

Nestumkite durelių per stipriai. Įsitinkinkite, kad šio veiksmo metu apatinis lankstas (A) lieka laikiklyje šaldytuvo apačioje.

### 📖 PASTABA

Pritvirtinę šaldiklio dureles sureguliuokite atramines kojeles, kad šaldytuvas stovėtų lygiai. (Išsamesnė informacija pateikta skyriuje „4 ŽINGSNIS Atraminų kojelių reguliavimas“, 32 psl.)

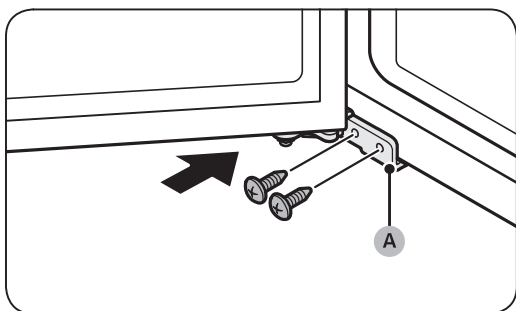

19. Kryžminis atsuktuvu priveržkite apatinio lanksto (A) varžtus. Uždarykite šaldiklio dureles.



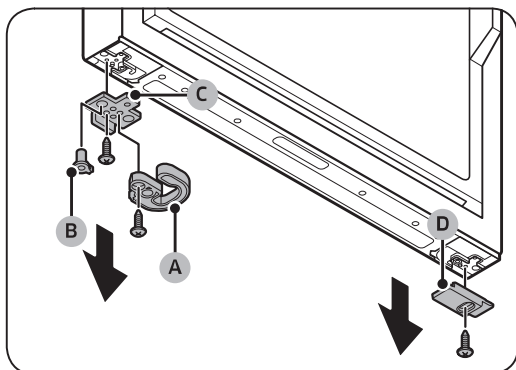

20. Šaldytuvo durelių apačioje nuimkite visas kairėje ir dešinėje pusėse esančias dalis.
- Kryžminiu atsuktuvu išsukite varžtus.
  - Nuimkite **automatinį uždariklį (A)**, **įvorę (B)** ir **durų stabdiklį (C)** vienoje pusėje, ir **apatinį šaldytuvo durų dangtelį (D)** kitoje.

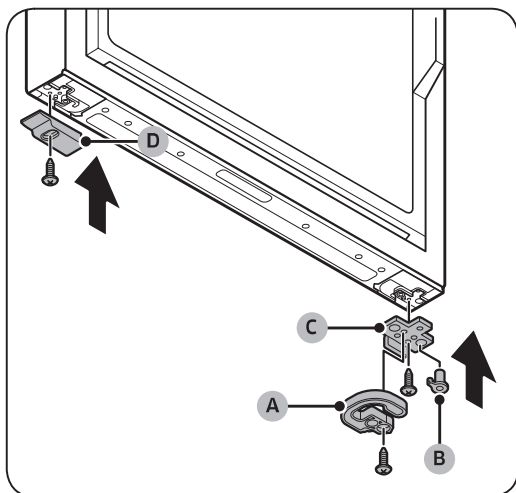

21. Sukeiskite visas nuimtas dalis.
- Uždėkite **durų stabdiklį (C)**, **įvorę (B)**, **automatinį uždariklį (A)** priešingoje nei nuėmimo pusėje.
  - Naudodami kryžminį atsuktuvą priveržkite **durų stabdiklį (C)** ir **automatinį uždariklį (A)** varžtais.
  - Uždėkite **apatinį šaldytuvo durų dangtelį (D)** priešingoje nei nuėmimo pusėje.
  - Kryžminiu atsuktuvu priveržkite **apatinį šaldytuvo durų dangtelį (D)** varžtu.

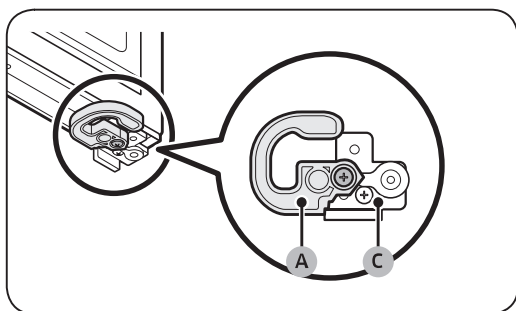

**⚠ DĖMESIO**

Durų stabdiklio (C) ir automatinio uždariklio (A) varžtus turite prisukti teisingai, kaip nurodyta paveikslėlyje. Prisukus varžtus neteisingai, bus pažeistas durų lankstas.

Priziūra



# Priežiūra

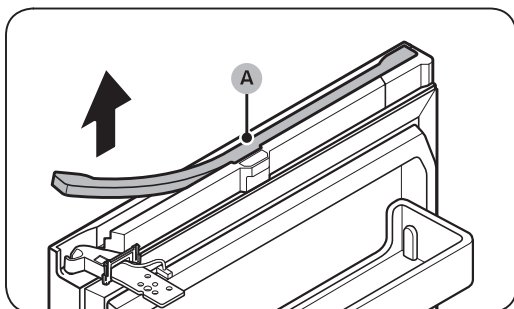

22. Nuo šaldytuvo durelių viršaus nuimkite **laido dangtelį (A)**.
- Atsargiai pakelkite bet kurią **laido dangtelio (A)** pusę ir traukdami nuimkite jį nuo durelių.
  - Kai kuriuose modeliuose šis veiksmas netaikomas.

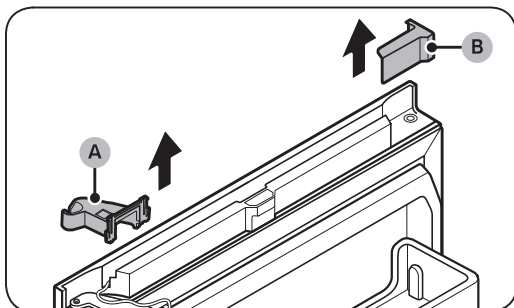

23. Nuimkite **viršutinį dešinės pusės lanksto dangtelį (A)** ir **viršutinį kairės pusės durų dangtelį (B)**.
- Kai kuriuose modeliuose šis veiksmas netaikomas.

## PASTABA

Sudėkite nuimtas dalis saugioje vietoje, kad galėtumėte jas panaudoti vėliau.

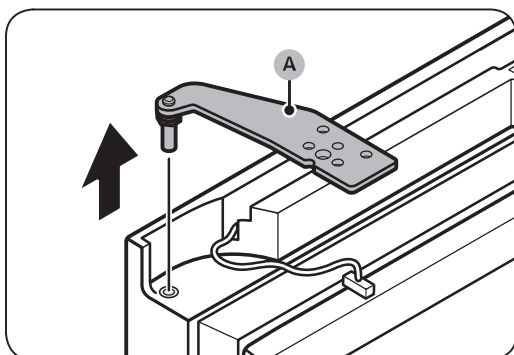

24. Nuimkite **viršutinį lankstą (A)** nuo šaldytuvo durelių.

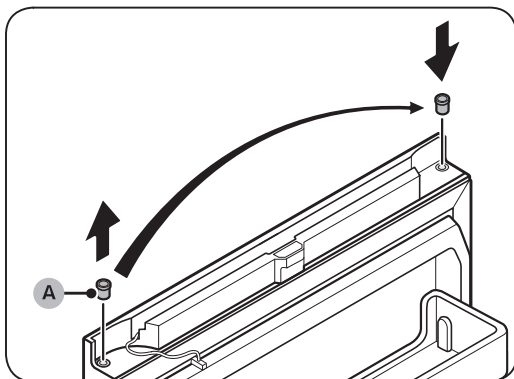

25. Išimkite **įvorę (A)** ir įdėkite ją priešingoje pusėje.

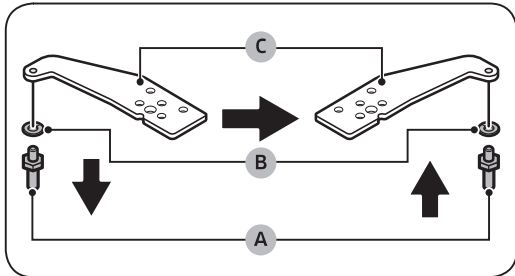

26. Pakeiskite viršutinio lanksto atidarymo kryptį.
- Naudodami veržliaraktį (11 mm) išimkite ašį (A) ir poveržlę (B).
  - Apverskite viršutinį lankstą (C) ir vėl uždėkite poveržlę (B) ir ašį (A).

**⚠ DĖMESIO**

- Saugokitės, kad nenumestumėte ašies (A) arba nesusižeistumėte pirštų, ištraukdami arba įstatydami ašį (A).
- Įsitikinkite, kad poveržlė (B) yra teisingoje vietoje. Priveržus ašį be poveržlės (B), durelės gali nukristi ir sužaloti.

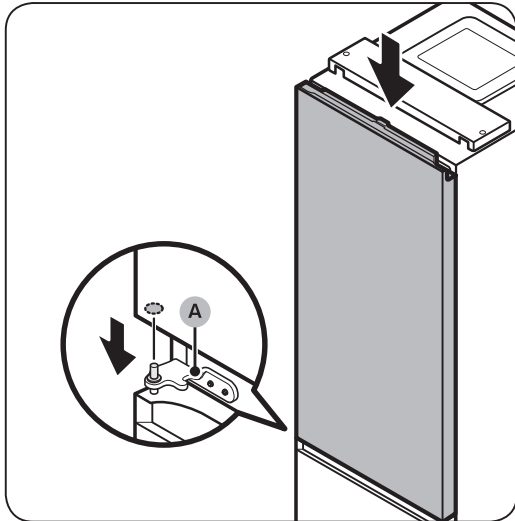

27. Uždėkite šaldytuvo dureles ant vidurinio lanksto (A).

**⚠ DĖMESIO**

Kol viršutinis lankstas tvirtinamas, tvirtai laikykite šaldytuvo dureles, kad jos nenukristų.

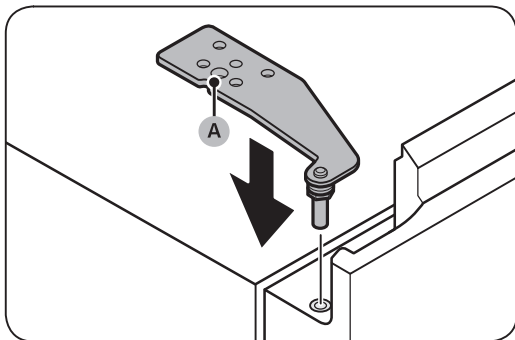

28. Uždėkite viršutinį lankstą (A) priešingoje nei nuėmimo pusėje.

# Priežiūra

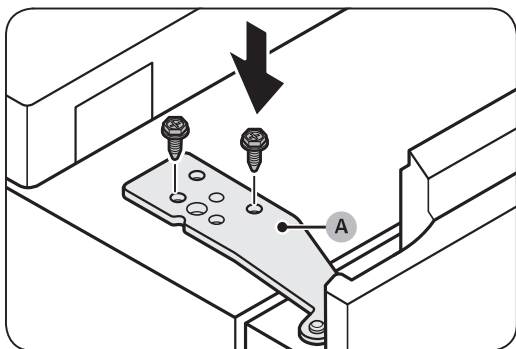

29. Naudodami lizdinį varžliaraktį (8 mm) priveržkite viršutinį lankstą (A) varžtais.

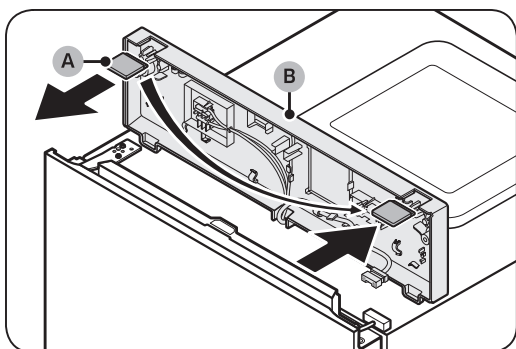

30. Nuimkite durų tarpo dangtelį (A) nuo viršutinio dangčio (B) ir uždėkite jį priešingoje pusėje.

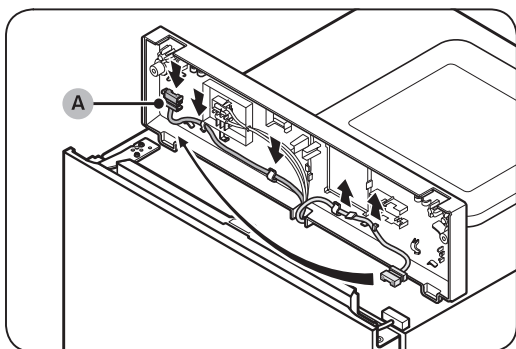

31. Po viršutiniu dangčiu patraukite laido jungtį (A) nuo laikiklių ir perkeltite ją į laikiklius priešingoje pusėje.  
- Kai kuriuose modeliuose šis veiksmas netaikomas.

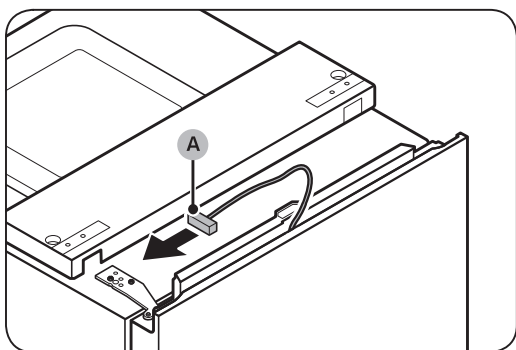

32. Perkeltite šaldytuvo durų laidų jungtis (A) į priešingą pusę.  
- Kai kuriuose modeliuose šis veiksmas netaikomas.

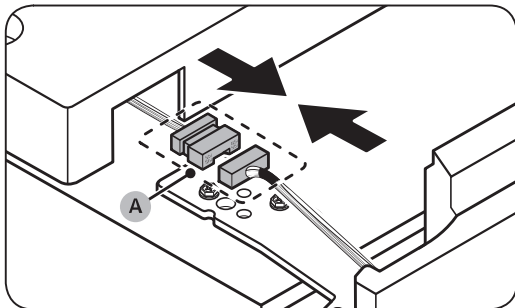

**33. Prijunkite laido jungtį (A).**

- Kai kuriuose modeliuose šis veiksmas netaikomas.

**⚠ DĖMESIO**

Įsitikinkite, kad laido jungtys prijungtos tinkamai. Priešingu atveju ekranas neveiks.

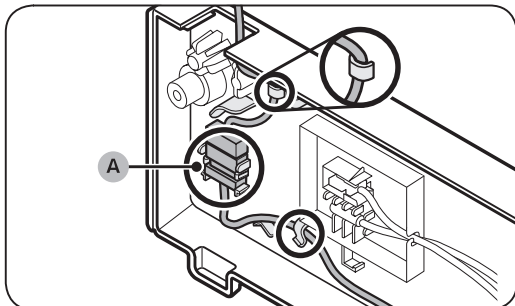

**34. Uždėkite laidą ir laido jungtį (A) ant laikiklio po viršutiniu dangčiu.**

- Kai kuriuose modeliuose šis veiksmas netaikomas.

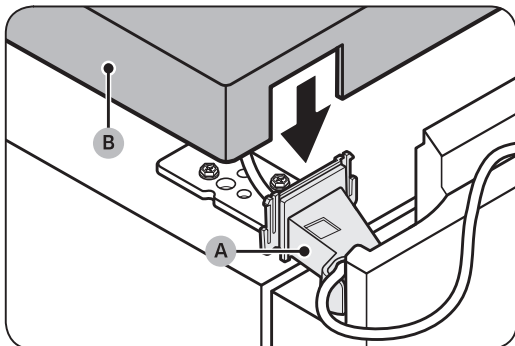

**35. Pritvirtinkite pateiktą viršutinį kairės pusės lanksto dangtelį (A) prie viršutinio lanksto ir sumontuokite viršutinį dangtį (B).**

- Sudėkite laidus ir jungtis į viršutinį kairės pusės lanksto dangtelį (A) ir viršutinį dangtį (B). (Kai kurių modelių šaldytuvų durelėse laidų nėra, todėl nurodymas tokiems modeliams netaikomas.)

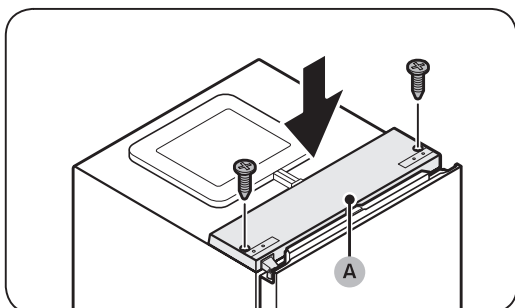

**36. Uždarę šaldytuvo dureles uždėkite viršutinį dangtį (A) į vietą ir naudodami kryžminį atsuktuvą priveržkite jį varžtais.**

**⚠ DĖMESIO**

Saugokitės, kad tvirtindami viršutinį dangtį (A) nepažeistumėte laidų.



# Priežiūra

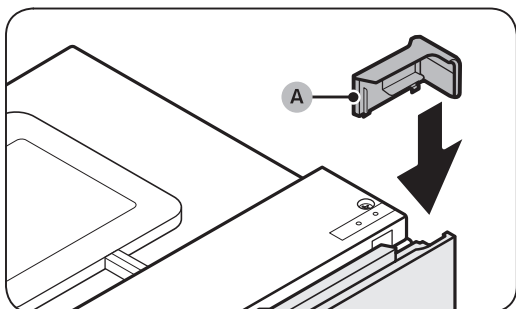

37. Uždėkite pateiktą viršutinį dešinės pusės durų dangtelį (A) priešingoje durų lanksto pusėje.
- Kai kuriuose modeliuose šis veiksmas netaikomas.

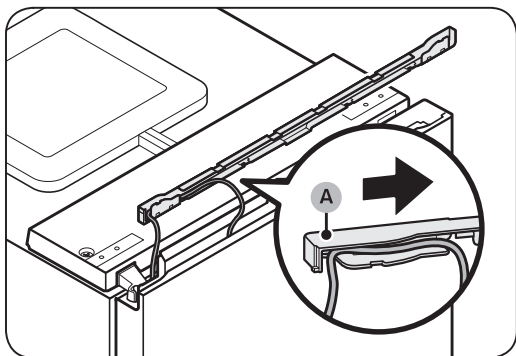

38. Įdėkite laidą iš šaldytuvo durų į vietą po laido dangteliu (A).
- Kai kuriuose modeliuose šis veiksmas netaikomas.

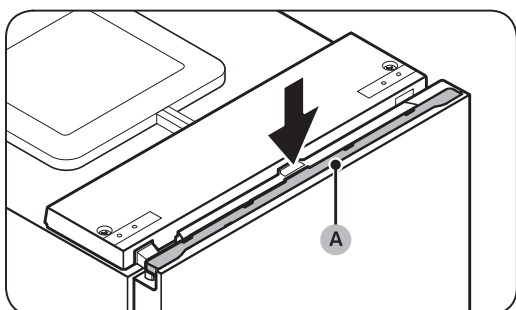

39. Uždėkite laido dangtelį (A) atgal ant šaldytuvo durelių.
- Kai kuriuose modeliuose šis veiksmas netaikomas.
40. Kelis kartus atidarydami ir uždarydami šaldytuvo dureles patikrinkite, ar nėra problemų.

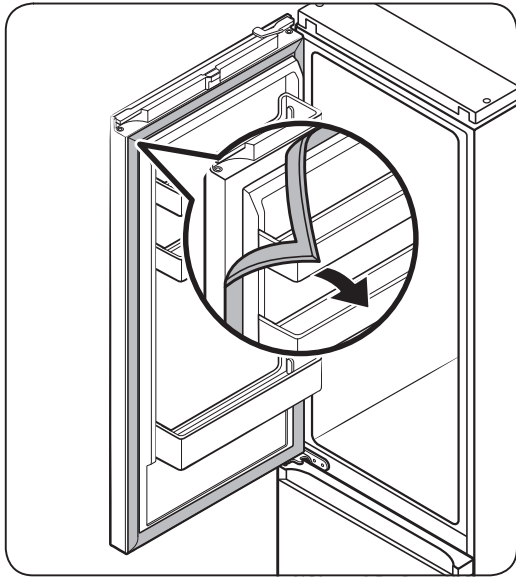

**41.** Atjunkite šaldytuvą ir šaldiklio durelių tarpiklius, tada pritvirtinkite juos pasukdami 180°.

**⚠ DĖMESIO**

Įsitinkite, kad durelių tarpikliai tinkamai pritvirtinti. Priešingu atveju gali kilti triukšmas arba gali susidaryti rasa, kuri turi įtakos įrenginio veikimui.

**📄 PASTABA**

- Pakeitę durelių atidarymo kryptį sureguliuokite atramines kojeles, kad šaldytuvas stovėtų lygiai. (Išsamesnė informacija pateikta skyriuje „4 ŽINGSNIS Atraminių kojelių reguliavimas“, 32 psl.)
- Norėdami grąžinti dureles į pirminę padėtį, atlikite tuos pačius veiksmus. Atkreipkite dėmesį, kad durys, vyriai ir kitos dalys tada bus orientuoti priešinga kryptimi, nei nurodyta šiame veiksmų aprašyme.

# Priežiūra

## Naudojimas ir priežiūra

### Lentynos / grotelės ir lentyna (tik atitinkamuose modeliuose)

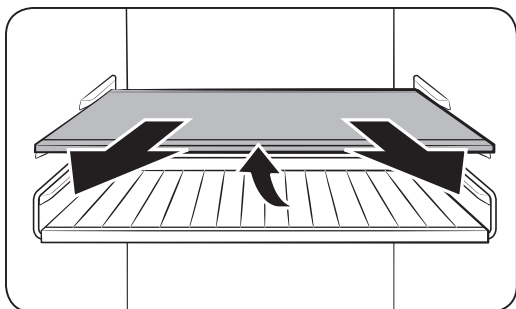

1. Šiek tiek ištraukite lentyną (arba groteles ir lentyną). Po to, šiek tiek pakelkite galinę pusę ir ištraukite.

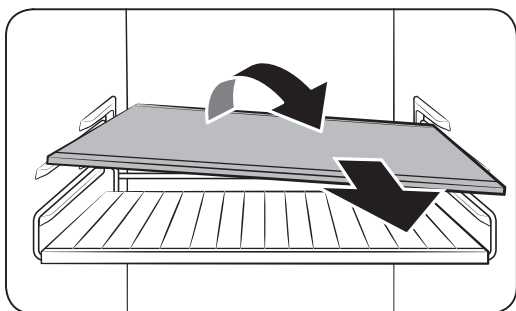

2. Norėdami išimti, pasukite lentyną (arba groteles ir lentyną) įstrižai.



### Sulankstoma lentyna (tik atitinkamuose modeliuose)

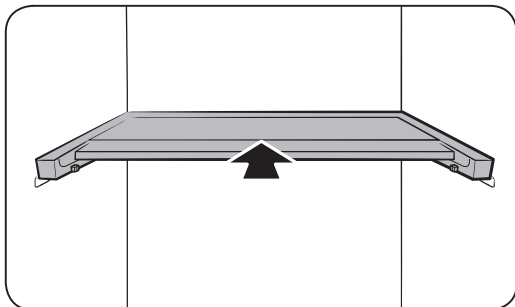

1. Pastumkite priekinę lentynos pusę.

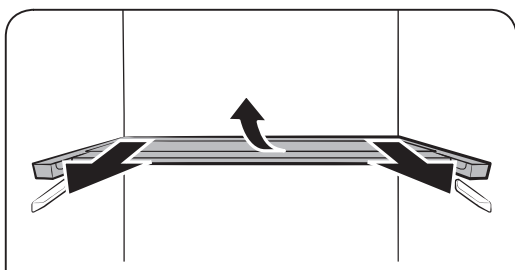

2. Šiek tiek ištraukite sulankstomą lentyną. Po to, šiek tiek pakelkite galinę pusę ir ištraukite.

3. Pasukite lentyną įstrižai, kad ją išimtumėte.

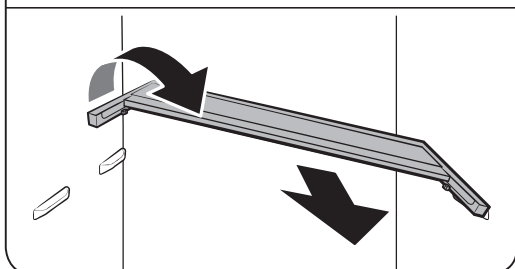

#### ⚠ DĖMESIO

- Nedėkite maisto ar daiktų optimalaus šviežių produktų stalčiaus+ priekyje. Durelės gali tinkamai neužsidaryti ir produktai gali iškristi ant grindų.
- Lentyną reikia įstatyti teisingai. Nedėkite jos apverstos.
- Įstatydami lentyną atgal, stumkite ją iki galo, kad atsistotų savo vietoje.
- Stiklinės dėžės gali subraižyti stiklinių lentynų paviršius.

Priežiūra

# Priežiūra

## Valymas

### Vidiniai ir išoriniai paviršiai

#### ⚠️ ĮSPĖJIMAS

- Valydami nenaudokite benzono, skiediklio ar tokio buitinio arba automobilių ploviklio kaip „Clorox™“. Jie gali pažeisti šaldytuvo paviršius ir sukelti gaisrą.
- Nepurškite vandens ant šaldytuvo. Tai gali sukelti elektros smūgį.

Sausa šluoste nuo maitinimo lizdo kištuko ir kontaktų reguliariai pašalinkite visas pašalines medžiagas, tokias kaip dulksės arba vanduo.

1. Atjunkite maitinimo laidą.
2. Šaldytuvo vidui ir išorei valyti naudokite minkštą nepūkuotą šluostę arba popierinį rankšluostį, truputį suvilgytą vandeniui.
3. Baigę sausa šluoste arba popieriniu rankšluosčiu gerai nusausinkite.
4. Įjunkite maitinimo laidą.

Galinis skydelis / kompresoriaus dangtelis (tik atitinkamuose modeliuose)

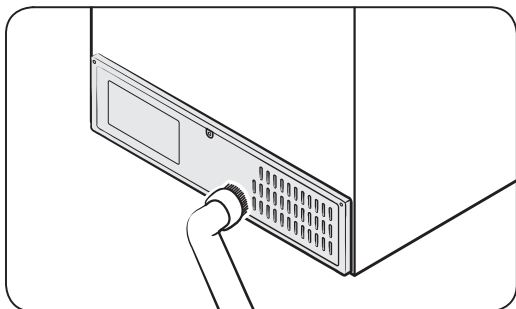

Norėdami, kad laidai ir neapsaugotos galinės plokštės dalys būtų švarios, du kartus per metus nuvalykite plokštę dulkių siurbliu.

#### ⚠️ DĖMESIO

Nenuimkite galinio skydelio dangos. Galite patirti elektros smūgį.

## Keitimas

### Šviesadiodės lemputės

Norėdami pakeisti šaldytuvo lemputes, kreipkitės į vietos „Samsung“ techninės priežiūros centrą.

#### ⚠️ ĮSPĖJIMAS

- Naudotojas negali keisti lempučių. Nebandykite keisti lemputės patys. Tai gali sukelti elektros smūgį.



## Durų skydas (tik atitinkamuose modeliuose)

Galite pasirinkti norimą PAGAL UŽSAKYMĄ gaminamo šaldytuvo durų skydą. Įsigykite durų skydą „Samsung“ mažmeninės prekybos parduotuvėje ir įgaliotas montuotojas jį jums įrengs.

### ⚠ DĖMESIO

- Jei durų skydą ardysite arba montuosite patys, galite sugadinti gaminį arba susižeisti. Jei pastebite kokių nors durų skydo problemų, susisiekite su „Samsung“ techninės priežiūros centru
- Už skydo keitimą, net ir garantiniu laikotarpiu, gali būti imamas aptarnavimo mokestis.

## Montavimas poromis

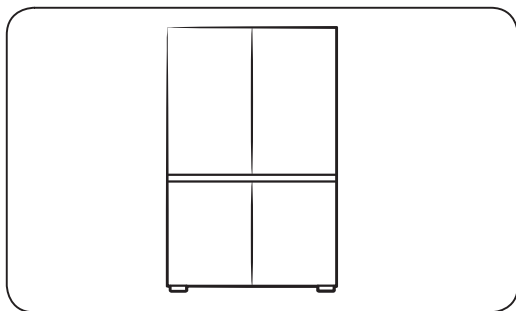

Jei norite, šį šaldytuvą galite pastatyti šalia kito „Samsung“ šaldytuvo. Tačiau tai turi būti PAGAL UŽSAKYMĄ gaminami šaldytuvų modeliai. Jei norite montuoti poromis, prieš įsigydami patikrinkite, ar norimus modelius galima montuoti poromis. Tai galite sužinoti mažmeninės prekybos parduotuvėje arba svetainėje Samsung.com.

### 📖 PASTABA

Įsigykite montavimo poromis rinkinį „Samsung“ mažmeninės prekybos parduotuvėje ir galite paprašyti įgalioto montuotojo, kad įrengtų poromis montuojamą įrenginį.

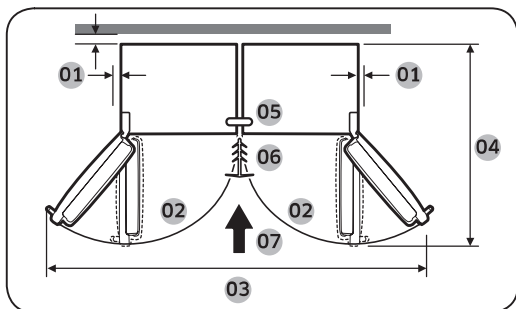

01	Patartina daugiau kaip 50 mm
02	105°
03	1250 mm
04	1212 mm
05	Viršutinis laikiklis
06	Profilis
07	Montavimo kryptis

Priežiūra



# Priežiūra

## Reikalingi įrankiai (nepateikiami)



Kryžminis atsuktuvus



Plokščiasis atsuktuvus



8 mm lizdinis varžliaraktis  
(varžtams)

## Montavimo poromis rinkinio pagalbiniai reikmenys

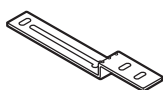

A. Viršutinis laikiklis  
(1)

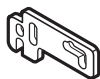

B. Apatinis laikiklis (1)

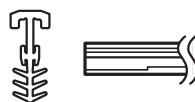

C. Profilis (1)

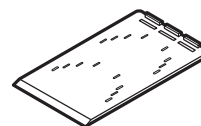

D. A/S fiksavimo  
šablonas (4)



E. Horizontalumo  
reguliavimo tarpiklis  
(4)

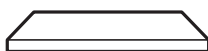

F. T7 LEX putplastis (8)

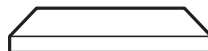

G. T5 PE putplastis (1)

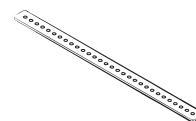

H. Galinis laikiklis (1)



J. M5 × 16  
šešiakampiai varžtai  
(4)



K. M4 × 18 varžtai (2)

### PASTABA

- Skaičius skliaustuose nurodo kiekvieno pagalbinio reikmens kiekį.
- Apatinis laikiklis (B) ir profilis (C) tiekiami dviejų dydžių (7 arba 15 mm). Patikrinkite dydžius kai užsakote montavimo poromis rinkinį.

## Detali instrukcija

### PASTABA

Abėcėlės raidės paveikslėlyje ir skliausteliuose yra tokie patys, kaip ir pagalbinių reikmenų sąrašė.

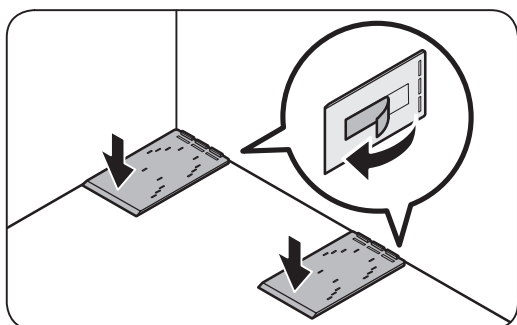
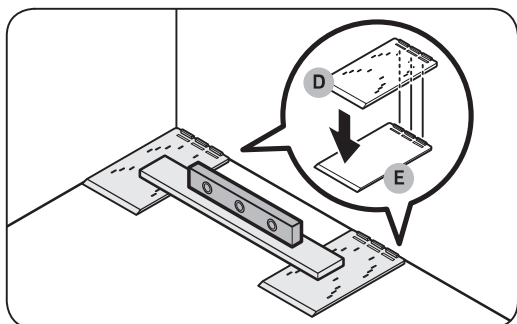
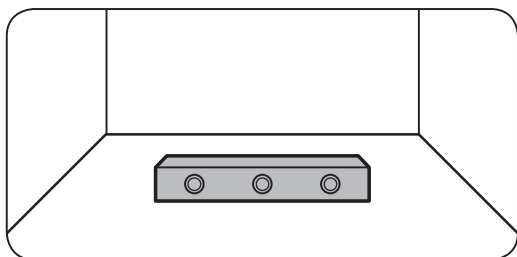

1. Patikrinkite grindų horizontalumą.
  - Gulčiu patikrinkite grindų, ant kurių bus statomi du galiniai šaldytuvo ratukai, horizontalumą.
2. Padėkite A/S fiksavimo šabloną (D) ir patikrinkite horizontalumą.
  - Padėkite du pateiktus A/S fiksavimo šablonus (D) ant grindų, ant kurių bus statomi du galiniai šaldytuvo ratukai, ir patikrinkite horizontalumą.
  - Jei grindys nėra horizontalios, pakiškite pateiktus horizontalumo reguliavimo tarpikius (E) po A/S fiksavimo šablonais (D), kad šaldytuvas stovėtų horizontaliai.
  - Parinkę visas išlyginimui reikiamas dalis, nuplėškite dvipusę juostelę kiekvienos dalies apačioje ir pritvirtinkite dalį galutinėje padėtyje.

Prizežiūra

# Priežiūra

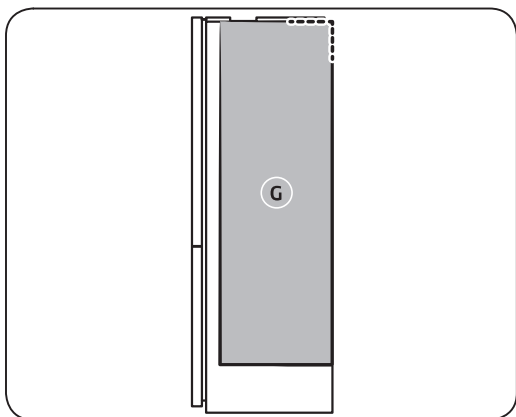

3. Pritvirtinkite **T5 PE putplastį (G)**.
  - Pritvirtinkite **T5 PE putplasčio (G)** dalį, užtikrinančią tarpą tarp abiejų šaldytuvų.
  - Pritvirtinkite putplasčio dalį ant vieno iš greta stovinčių šaldytuvų šono.
  - Paveikslėlyje pavaizduota putplasčio padėtis.

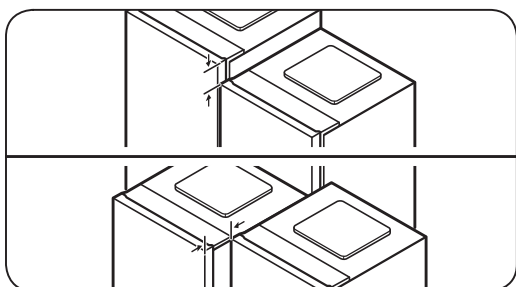

4. Sulygiuokite abu šaldytuvus.
  - Patikrinkite šaldytuvų viršaus ir priekio sulygiavimą ir, jei reikia, pakoreguokite padėtį.

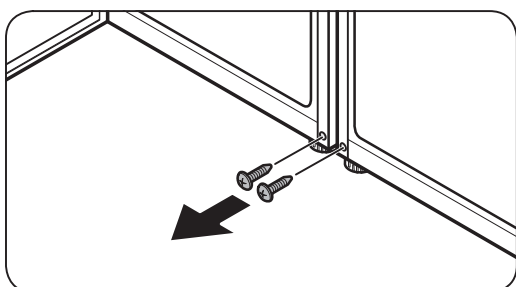

5. Išsukite varžtus iš abiejų kiaurymių, prie kurių bus tvirtinamas apatinis laikiklis.
  - Atidarykite šaldytuvų, kurie bus naudojami poroje, duris ir išsukite varžtus toje vietoje, kurioje bus tvirtinamas apatinis laikiklis.

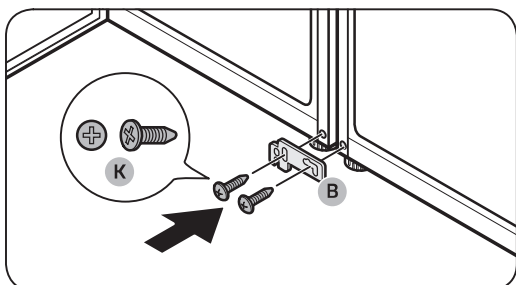

6. Priveržkite apatinį laikiklį (B).
  - Priveržkite **apatinį laikiklį (B)** dviem **M4 × 18 varžtais (K)** (po vieną prie kiekvieno šaldytuvo), sutvirtindami apatines šaldytuvų dalis.

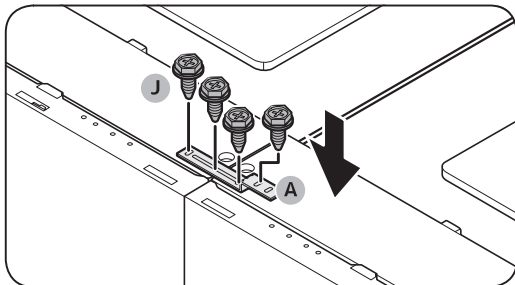

7. Priveržkite viršutinį laikiklį (A).
- Priveržkite viršutinį laikiklį (A) keturiais M5 × L16 šešiakampiais varžtais (J), sutvirtindami viršutinę šaldytuvų dalį.

**PASTABA**

Prieš tvirtindami viršutinį laikiklį sulygiuokite viršutinę šaldytuvų dalį.

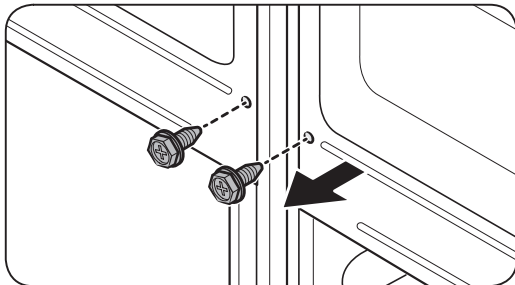

8. Išukite kitoje šaldytuvų pusėje esančius varžtus.

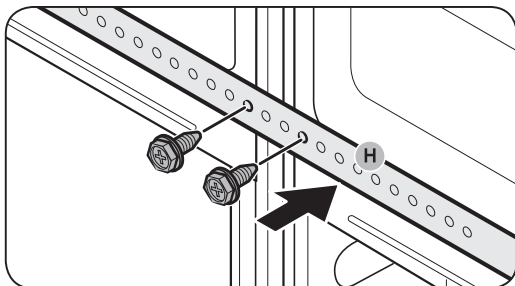

9. 8 veiksme išsuktais varžtais priveržkite galinį laikiklį (H).

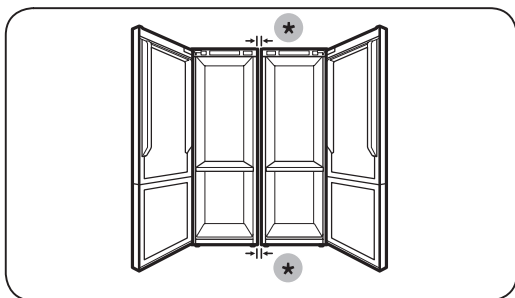

10. Patikrinkite tarpą tarp šaldytuvų.
- Pritvirtinę viršutinį ir apatinį laikiklius įsitikinkite, kad tarpas tarp šaldytuvų tiek viršuje, tiek apačioje, yra 7 mm.

**PASTABA**

Jei atstumas tarp šaldytuvų yra didesnis nei 7 mm, tarp šaldytuvo ir spintelės gali būti mažiau vietos ir tai gali trukdyti atidarant duris.

(\*): 7 mm

Priziūra



# Priežiūra

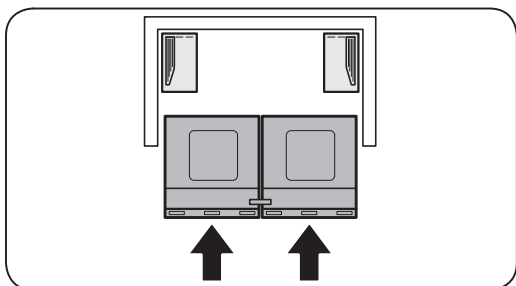

11. Įstumkite šaldytuvus į spintelę.
- Du žmonės vienu metu turi stumti laikikliais sutvirtintus šaldytuvus į spintelę.

**PASTABA**

Jei du žmonės stumia šaldytuvus netolygiai, galinės šaldytuvų dalys gali atitolti arba nukrypti nuo numatytos vietos.

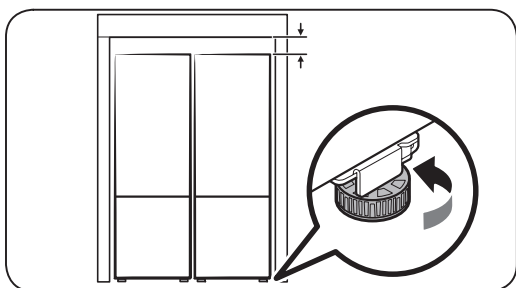

12. Sureguliuokite šaldytuvų aukštį.
- Sukdami atraminę kojelę į dešinę arba į kairę sureguliuokite šaldytuvų aukštį, kad jie būtų lygiai su spintele.

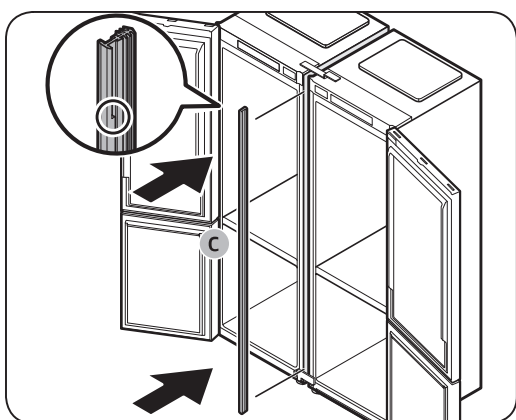

13. Įkiškite profilį (C) tarp šaldytuvų.
- Atidarykite duris ir įkiškite profilį (C) tarp šaldytuvų.

**PASTABA**

Norėdami nustatyti, kuri profilio pusė yra viršutinė, orientuokitės pagal platesnę profilio dalį paveikslėlyje.

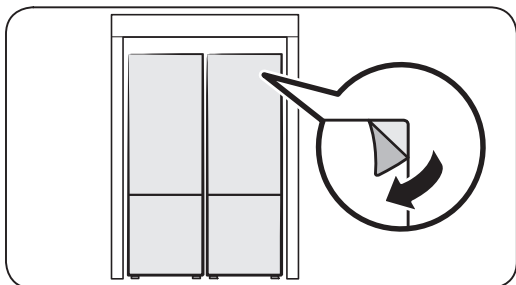

14. Atlikite galutinį patikrinimą.
- Jei nėra problemų, nuplėškite visą apsauginę plėvelę nuo gaminio.



# Gedimų paieška ir šalinimas

Prieš kreipdamiesi į centrą, peržiūrėkite toliau pateiktas galimas problemas ir sprendimo būdus. Skambučiai į centrą dėl įprastų situacijų (kai nėra gedimo) bus mokami.

## Bendroji informacija

### Temperatūra

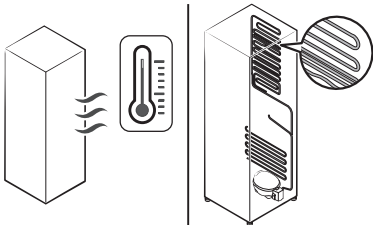
Požymis	Galimos priežastys	Sprendimas
Neveikia šaldytuvas / šaldiklis. Aukšta šaldytuvo / šaldiklio temperatūra.	<ul style="list-style-type: none"><li>Netinkamai prijungtas maitinimo laidas.</li></ul>	<ul style="list-style-type: none"><li>Tinkamai įjunkite maitinimo laidą.</li></ul>
	<ul style="list-style-type: none"><li>Netinkamai nustatytas temperatūros valdiklis.</li></ul>	<ul style="list-style-type: none"><li>Nustatykite žemesnę temperatūrą.</li></ul>
	<ul style="list-style-type: none"><li>Šaldytuvas pastatytas prie šilumos šaltinio arba tiesioginėje saulėkaitoje.</li></ul>	<ul style="list-style-type: none"><li>Pastatykite šaldytuvą atokiai nuo tiesioginės saulės šviesos ar šilumos šaltinių.</li></ul>
	<ul style="list-style-type: none"><li>Nepakankamas tarpas šaldytuvo šonuose / užpakalyje.</li></ul>	<ul style="list-style-type: none"><li>Įsitikinkite, kad užpakalyje ir šonuose paliktas bent 5 cm tarpas.</li></ul>
	<ul style="list-style-type: none"><li>Funkcija Atostogos aktyvi.</li></ul>	<ul style="list-style-type: none"><li>Išjunkite funkciją Atostogos.</li></ul>
	<ul style="list-style-type: none"><li>Šaldytuvas yra perkrautas. Šaldytuvo oro angos užblokuotos maistu.</li></ul>	<ul style="list-style-type: none"><li>Neperkraukite šaldytuvo. Dėkite maistą taip, kad jis neblokauotų vėdinimo angų.</li></ul>
Šaldytuvas / šaldiklis šaldo per stipriai.	<ul style="list-style-type: none"><li>Netinkamai nustatytas temperatūros valdiklis.</li></ul>	<ul style="list-style-type: none"><li>Nustatykite aukštesnę temperatūrą.</li></ul>
Vidaus sienelė yra karšta.	<ul style="list-style-type: none"><li>Šaldytuvo vidaus sienelėje yra karščiui atsparūs vamzdžiai.</li></ul>	<ul style="list-style-type: none"><li>Kad nesusidarytų kondensatas, šaldytuvo priekiniuose kampuose sumontuoti šilumai atsparūs vamzdžiai. Pakilus aplinkos temperatūrai, ši įranga gali veikti nepakankamai gerai. Tai ne sistemos gedimas.</li></ul> 

# Gedimų paieška ir šalinimas

## Kvapai

Požymis	Galimos priežastys	Sprendimas
Šaldytuve juntami kvapai.	• Sugedęs maistas.	• Išvalykite šaldytuvą ir išimkite sugedusį maistą.
	• Stiprų kvapą skleidžia maistas.	• Užtikrinkite, kad stiprų kvapą turintys maisto produktai būtų laikomi orui nelaidžioje taroje.

## Šerkšnas

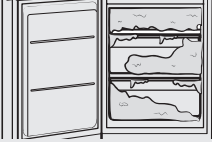
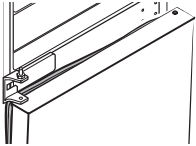
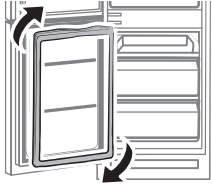
Požymis	Galimos priežastys	Sprendimas
Šerkšnas aplink oro angas.	• Oro angos užblokuotos maistu.	• Įsitikinkite, kad maistas neblokuoja šaldytuvo oro angų.
Šerkšnas ant vidinių sienelių.	• Netinkamai uždarytos durelės.	• Įsitikinkite, kad maistas neblokuoja durelių. Nuvalykite durelių tarpiklį.
Per didelis šerkšno kaupimasis šaldiklyje. 	• Durelės nepakankamai sandarios, nes pakeitus jų atidarymo kryptį durelių tarpiklis nebuvo pakeistas. 	• Išimkite durelių tarpiklį ir pritvirtinkite apskų 180°. 

## Kondensatas

Požymis	Galimos priežastys	Sprendimas
Ant vidinių sienų formuojasi vandens kondensatas.	• Jei durelės paliekamos atviros, į šaldytuvą patenka drėgmės.	• Pašalinkite drėgmę ir ilgesnį laiką neatidarykite durelių.
	• Maistas, turintis didelį drėgmės kiekį.	• Užtikrinkite, kad maisto produktai būtų laikomi orui nelaidžioje taroje.



## Ar šaldytuvas skleidžia keistus garsus?

Prieš kreipdamiesi į centrą, peržiūrėkite toliau pateiktas galimas problemas ir sprendimo būdus. Skambučiai į centrą, susiję su įprastais garsais, bus apmokestinami.

### Šie garsai yra normalūs.

- Kai pradeda arba baigia veikti šaldytuvas, gali pasigirsti į automobilio variklio paleidimą panašus garsas. Kai veikimas stabilizuosis, tokie garsai mažės.

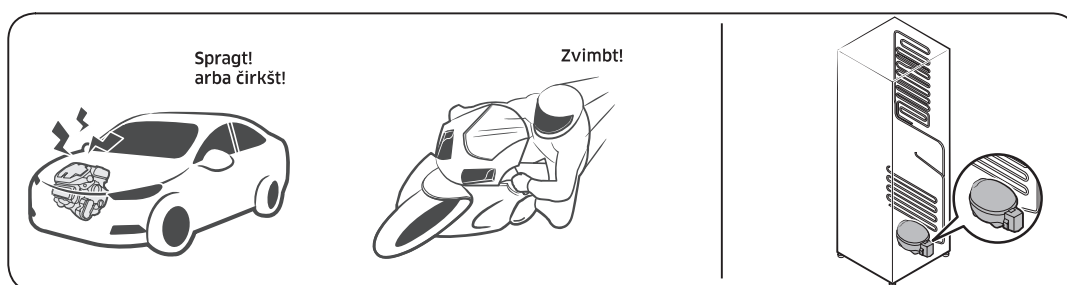

- Šie garsai gali pasigirsti veikiant ventiliatoriui. Šaldytuvui pasiekus nustatytą temperatūrą, ventiliatoriaus garsas nebebus girdimas.

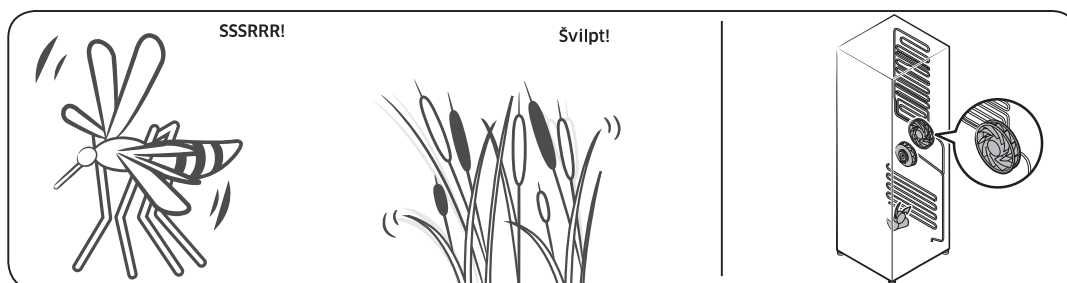

- Atitirpinimo ciklo metu vanduo gali lašėti ant atitirpinimo šildytuvo, todėl gali girdėtis čirškėjimas.

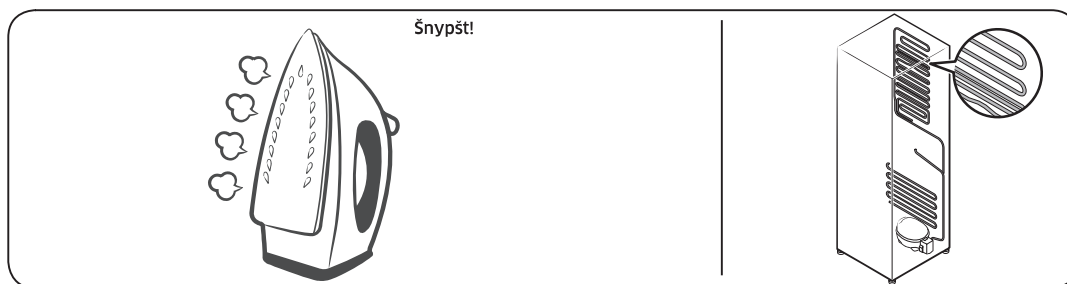

## Gedimų paieška ir šalinimas

- Šaldytuvui vėsinant arba šaldant sandariais vamzdžiais juda šaltnešio dujos, todėl pasigirsta kunkuliavimas.

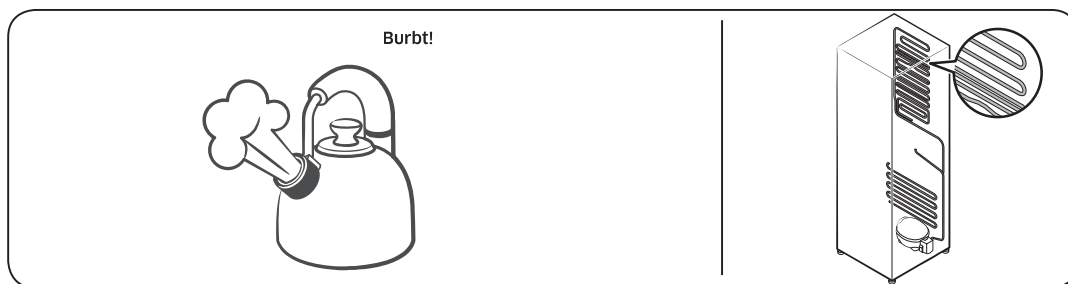

- Didėjant arba mažėjant šaldytuvo temperatūrai plastikinės dalys susitraukia arba plečiasi, todėl girdimas barškimas. Tokie garsai gali pasigirsti atitirpinimo ciklo metu arba veikiant elektroninėms dalims.

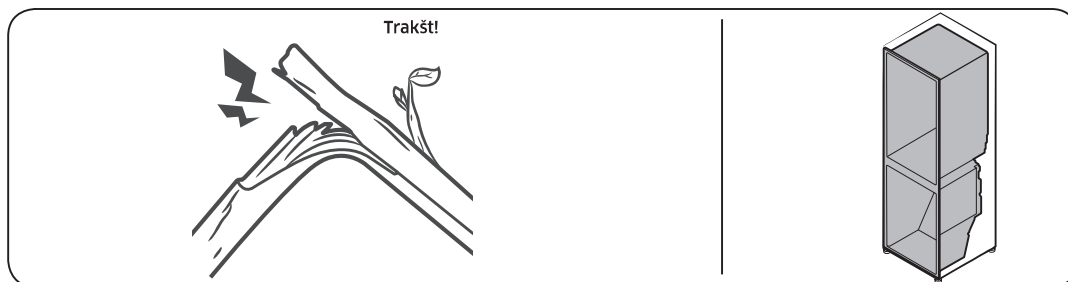

- Modeliuose su ledo gaminimo įrenginiu Atsidarius vandens vožtuvui, kad būtų pripildytas ledo gaminimo įrenginys, gali pasigirsti zvimbimas.
- Dėl slėgio suvienodinimo, kai atidaromos ir uždaromos šaldytuvo durelės, galite girdėti švilpesį.

# Priedas

## Saugos instrukcija

- Norint kuo efektyviau naudoti energiją, visas vidines dalis, tokias kaip krepšiai, stalčiai, lentynos ir ledo kubelių dėklas, laikykite padėtyje, kurią nurodė gamintojas.
- Šis šaldymo agregatas nėra skirtas naudoti kaip integruotas prietaisas.

## Montavimo instrukcija

### Šaldymo agregatams, kuriems priskirta klimato klasė

Priklausomai nuo klimato klasės, šis šaldymo aparatas skirtas naudoti esant aplinkos temperatūrai, nurodytai šioje lentelėje.

Klimato klasę rasite duomenų lentelėje. Gaminys gali veikti netinkamai, jei temperatūra yra už nurodyto diapazono ribų.

Klimato klasę galite rasti šaldytuvo viduje

### Veiksmingas temperatūros diapazonas

Šaldytuvą suprojektuotas taip, kad normaliai veiktų esant tokiam temperatūros diapazonui, kuris nurodytas tos klasės duomenų lentelėje.

Klasė	Ženklas	Aplinkos temperatūros diapazonas (°C)	
		IEC 62552 (ISO 15502)	ISO 8561
Išplėstinis vidutinių platumų	SN	nuo +10 iki +32	nuo +10 iki +32
Vidutinių platumų	N	nuo +16 iki +32	nuo +16 iki +32
Paatogrąžių	ST	nuo +16 iki +38	nuo +18 iki +38
Atogrąžių	T	nuo +16 iki +43	nuo +18 iki +43

### PASTABA

Šaldytuvo šaldymo veiksmingumui ir energijos suvartojimui poveikį gali daryti aplinkos temperatūra, durų atidarinėjimo dažnumas ir šaldytuvo vieta. Rekomenduojame atitinkamai sureguliuoti temperatūros nuostatas.

# Priedas

## Temperatūros instrukcija

### Rekomenduojama temperatūra

Optimalus temperatūros nustatymas maistui laikyti:

- Šaldytuvas: 3 °C
- Šaldiklis: -19 °C

#### PASTABA

Optimalus kiekvieno skyriaus temperatūros nustatymas priklauso nuo aplinkos temperatūros. Aukštesnė nei optimali temperatūra yra pagrįsta 25 °C aplinkos temperatūra.

### Sustiprintas šaldymas

Sustiprintas šaldymas pagreitina šaldymą didžiausiu ventiliatoriaus greičiu. Šaldytuvas veikia visu pajėgumu dvi su puse valandos, paskui grįžtama prie įprastos temperatūros.

### Spartusis šaldymas

Spartusis šaldymas pagreitina užšaldymą didžiausiu ventiliatoriaus greičiu. Šaldiklis veikia visu pajėgumu 50 valandų, o paskui grįžtama prie įprastos temperatūros. Norėdami užšaldyti didelį maisto kiekį, prieš dėdami maistą į šaldiklį mažiausiai prieš 20 valandų įjunkite funkciją Spartusis šaldymas.

#### PASTABA

Naudojant šią funkciją, didėja šaldytuvo energijos sąnaudos. Nepamirškite funkciją išjungti, kai jums jos nereikia, ir atstatykite pradinę nustatytą šaldiklio temperatūrą.

### Kaip laikyti, kad būtų užtikrintas geriausias išlaikymas (tik kai kurie modeliai)

Uždenkite maisto produktus, kad būtų sulaikyta drėgmė ir jie būtų apsaugoti nuo kitų maisto produktų kvapo. Didelį maisto puodą, pavyzdžiui, sriubą ar troškinį, reikėtų padalinti į mažas dalis ir prieš dedant į šaldytuvą supilti į negilius indus. Didelį mėsos arba nesmulkintos paukštienos gabalą prieš dedant į šaldytuvą reikėtų padalinti į mažesnius gabalėlius arba sudėti į negilius indus.

### Maisto išdėstymas

Lentynėlės	Lentynėlės turėtų būti reguliuojamos, kad į jas būtų galima sudėti įvairias pakuotes.
Skyrius specialiems produktams (tik atitinkamuose modeliuose)	Sandarūs vaisių ir daržovių stalčiai užtikrina optimalią aplinką vaisiams ir daržovėms laikyti. Daržovėms reikia daugiau drėgmės, o vaisiams – mažiau. Vaisių ir daržovių skyriuose yra valdymo įtaisai, skirti kontroliuoti drėgmės lygį. (* Priklausomai nuo modelio ir variantų) Reguluojamos temperatūros mėsos stalčius pailgina mėsos ir sūrio laikymo laiką.
Laikoma durelėse	Nelaikykite durelėse greitai gendančių produktų. Kiaušinius reikia laikyti lentynoje sudėtus dėžutėje. Durelių laikymo dėžučių temperatūra svyruoja labiau, nei temperatūra korpuse. Laikykite dureles uždarytas kiek įmanoma dažniau.



Šaldiklio skyrius	Šaldiklio skyriuje galite laikyti šaldytą maistą, pasigaminti ledo kubelių ir užšaldyti šviežio maisto.
-------------------	---

**PASTABA**

Šaldykite tik šviežią, nesugedusį maistą. Šaldomą maistą laikykite atokiau nuo jau užšaldyto maisto. Kad maistas neprarastų skonio ar neišsausėtų, įdėkite jį į hermetiškas talpas.

**Laikymo šaldytuve ir šaldiklyje lentelė**

Kiek laiko produktai išliks švieži priklauso nuo temperatūros ir drėgmės poveikio. Kadangi gaminio data neužtikrina saugaus produkto naudojimo, remkitės šia lentele ir laikykitės šių patarimų.

Pieno produktai

Produktas	Šaldytuvas	Šaldiklis
Pienas	1 savaitė	1 mėnuo
Sviestas	2 savaitės	12 mėnesių
Ledai	-	2-3 savaitės
Natūralus sūris	1 mėnuo	4-6 mėnesiai
Grietinėlis sūris	2 savaitės	Nerekomenduojama
Jogurtas	1 mėnuo	-

Mėsa

Produktas	Šaldytuvas	Šaldiklis
Švieži kepsniai, žlėgtainiai, kotletai	3-4 dienos	2-3 mėnesiai
Šviežia malta mėsa, troškinta mėsa	1-2 dienos	3-4 mėnesiai
Rūkytas / sūdytas bekonas	7 dienos	1 mėnuo
Dešra, žalia kiauliena, jautiena, kalakutiena	1-2 dienos	1-2 mėnesiai

Paukštiena / kiaušiniai

Produktas	Šaldytuvas	Šaldiklis
Šviežia paukštiena	2 dienos	6-8 mėnesiai
Vištienos salotos	1 diena	-
Kiaušiniai, švieži su lukštais	2-4 savaitės	Nerekomenduojama



# Priedas

## Žuvis / jūros gėrybės

Produktas	Šaldytuvas	Šaldiklis
Šviežia žuvis	1-2 dienos	3-6 mėnesiai
Kepta / virta žuvis	3-4 dienos	1 mėnuo
Žuvies salotos	1 diena	Nerekomenduojama
Džiovinta arba marinuota žuvis	3-4 savaitės	-

## Vaisiai

Produktas	Šaldytuvas	Šaldiklis
Obuoliai	1 mėnuo	-
Persikai	2-3 savaitės	-
Ananasai	1 savaitė	-
Kiti švieži vaisiai	3-5 dienos	9-12 mėnesių

## Daržovės

Produktas	Šaldytuvas	Šaldiklis
Šparagai	2-3 dienos	-
Brokoliai, Briuselio kopūstai, žalieji žirneliai, grybai	3-5 dienos	-
Kopūstai, žiediniai kopūstai, salierai, agurkai, salotos	1 savaitė	-
Morkos, burokėliai, ridikėliai	2 savaitės	-





---

## Informacija apie modelį ir atsarginių dalių užsakymą

---

### Informacija apie modelį

Norėdami rasti modelio EPREL registraciją:

1. Apsilankykite adresu <https://eprel.ec.europa.eu>.
2. Gaminio energijos vartojimo efektyvumo etiketėje raskite modelio identifikatorių ir įveskite jį paieškos laukelyje.
3. Rodoma modelio energijos vartojimo efektyvumo ženklinimo informacija.

### Informacija apie dalis

- Trumpiausias laikotarpis, kurį tiekiamos atsarginės dalys, būtinos prietaiso remontui
  - 7 metai. Termostatai, temperatūros jutikliai, spausdintinės plokštės ir šviesos šaltiniai, durų rankenos, durų vyriai, padėklai, krepšeliai (dėžės ar stalčiai)
  - 10 metų. Durų tarpinės
- Trumpiausias gamintojo siūlomo šaldymo aparato garantijos laikotarpis – 24 mėnesiai.
- Atitinkama informacija apie atsarginių dalių užsakymą tiesiogiai ar kitais kanalais, kurią pateikia gamintojas, importuotojas ar įgaliotas atstovas
- Profesionalią remonto informaciją galite rasti <http://samsung.com/support>.  
Naudotojo atliekamos priežiūros vadovą galite rasti adresu <http://samsung.com/support>.



# Atmintinė

---

# Atmintinė

---

# SAMSUNG

## Susisiekite su SAMSUNG WORLD WIDE

Jei turite kokių nors klausimų ar pastabų apie "Samsung" gaminius, prašome susisiekti su SAMSUNG klientų aptarnavimo centru.

Šalis	Kontakty centras	Interneto svetainė
LITHUANIA	8-800-77777	<a href="http://www.samsung.com/lt/support">www.samsung.com/lt/support</a>
LATVIA	8000-7267	<a href="http://www.samsung.com/lv/support">www.samsung.com/lv/support</a>
ESTONIA	800-7267	<a href="http://www.samsung.com/ee/support">www.samsung.com/ee/support</a>



DA68-04111K-03